



**LEGENDA**  
LOCAL DA CONSTRUÇÃO DA ESCOLA

- VIAS
- ESTRADA DE TERRA

ALTERNATIVAS E APROVAÇÃO

SECRETARIA MUNICIPAL DE EDUCAÇÃO  
APM **Lúcidia Costa Mello**  
Secretaria de Educação  
Portaria N° 003-01.08/2019

**GEOPAC**

PRF: P/01071  
PREFEITURA MUNICIPAL DE ARACATIÇE

CONTRIBUICAO DE ESCOLA DE 13 SALAS NO BARRIO MALOCA EM ARACATIÇE

CONSTRUÇÃO DE ESCOLA DE 13 SALAS

MAPA DE LOCALIZAÇÃO GERAL

P: PLANTAS DE SITUAÇÃO

**226**  
*[Handwritten signature]*

Rev. A: 01/08  
Rev. B: 01/08  
Rev. C: 01/08



*[Handwritten signature]*

*[Handwritten signature]*

*[Handwritten signature]*

- LEGENDA**
- PAREDE
  - PAREDE COM PORTA
  - PAREDE COM JANELA
  - PORTA
  - JANELA
  - PORTA DE SERVIÇO
  - PORTA DE SERVIÇO COM JANELA
  - PORTA DE SERVIÇO COM JANELA E PORTA
  - PORTA DE SERVIÇO COM JANELA E PORTA E JANELA
  - PORTA DE SERVIÇO COM JANELA E PORTA E JANELA E PORTA

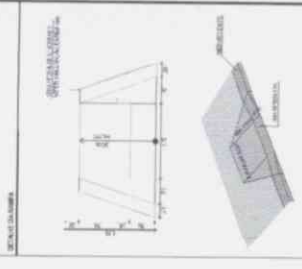

**NOTAS**

1. OBRAS DE RECONSTRUÇÃO DO BARRACÃO DE ALMOÇO DO COLÉGIO ESTADUAL ANA LUCIA DA COSTA MELLO, EM SÃO CARLOS, SP.

2. OBRAS DE RECONSTRUÇÃO DO BARRACÃO DE ALMOÇO DO COLÉGIO ESTADUAL ANA LUCIA DA COSTA MELLO, EM SÃO CARLOS, SP.

223  
A

**Ana Lucia da Costa Mello**  
Secretaria de Educação  
Portaria N° 003 01 08/2019

**GEOPAC**

PROPOSTA DE PROJETO DE OBRAS DE RECONSTRUÇÃO DO BARRACÃO DE ALMOÇO DO COLÉGIO ESTADUAL ANA LUCIA DA COSTA MELLO, EM SÃO CARLOS, SP.

PROPOSTA DE PROJETO DE OBRAS DE RECONSTRUÇÃO DO BARRACÃO DE ALMOÇO DO COLÉGIO ESTADUAL ANA LUCIA DA COSTA MELLO, EM SÃO CARLOS, SP.

PROPOSTA DE PROJETO DE OBRAS DE RECONSTRUÇÃO DO BARRACÃO DE ALMOÇO DO COLÉGIO ESTADUAL ANA LUCIA DA COSTA MELLO, EM SÃO CARLOS, SP.



Handwritten signature or initials.

Handwritten signature or initials.

Handwritten signature or initials.



GERAL

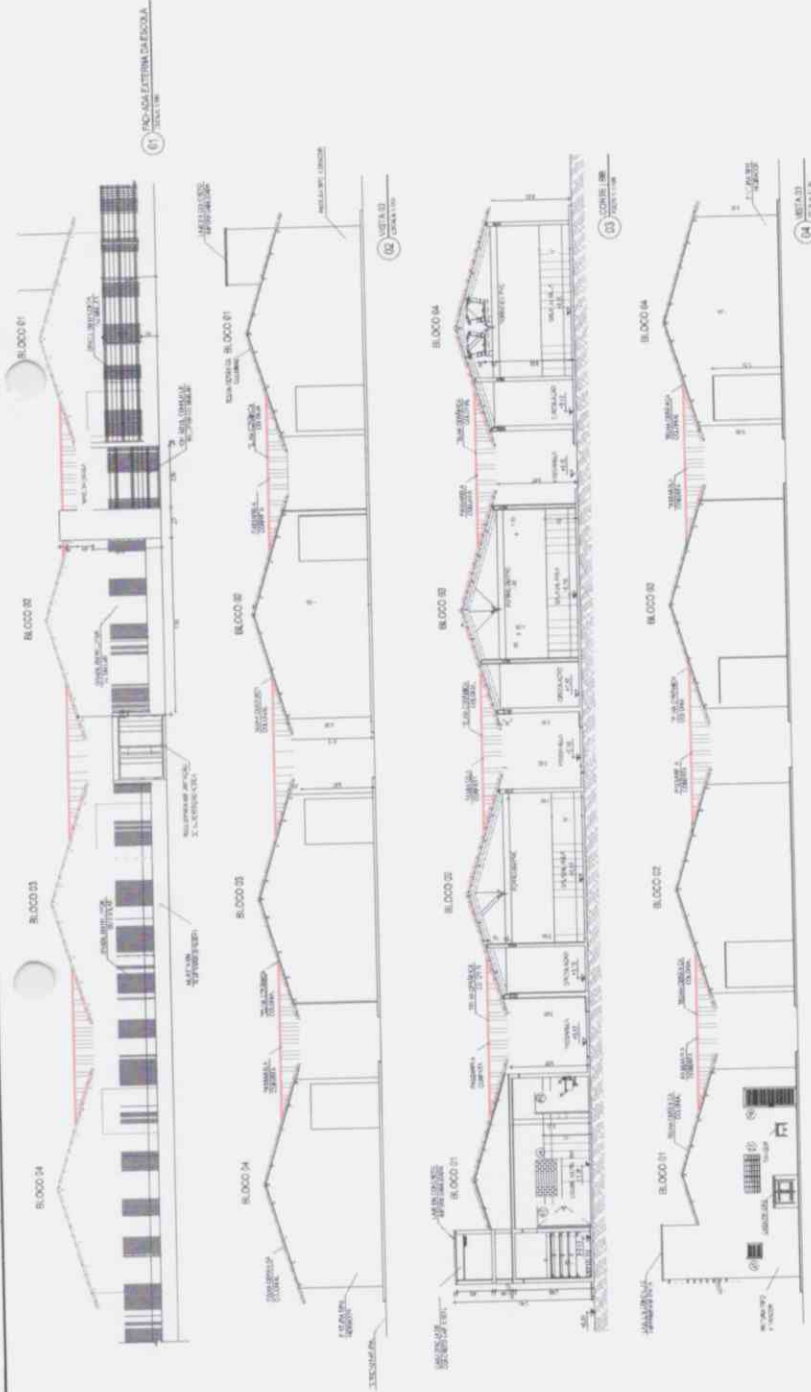

BLOCO 01 - ADMINISTRATIVO  
 ADMINISTRATIVO / CANTINA /  
 DIRETORIA / SALA MULTIFUNDO /  
 PÁTIO / SALA PROFESSORES /  
 E BANHEIROS

229

**Ana Lúcia da Costa Mello**  
 Secretária de Educação  
 Portaria Nº 003.01 08/2019

**GEO PAC**  
 INSTITUIÇÃO DE ENSINO SUPERIOR DE ALACAR  
 RUA DE SÃO CARLOS, 134-15  
 13050-000 - SÃO CARLOS - SP  
 FONE: (19) 3333-1111  
 FAX: (19) 3333-1112  
 E-MAIL: geopac@geopac.edu.br

PROJETO DE ARQUITETURA  
 PLANO DE TRABALHO  
 13/08/2019

NOME: ANA LÚCIA DA COSTA MELLO  
 ENDEREÇO: RUA DE SÃO CARLOS, 134-15  
 CIDADE: SÃO CARLOS - SP  
 CEP: 13050-000

BLOCOS 02 E 03  
04 SALAS DE AULA POR BLOCO

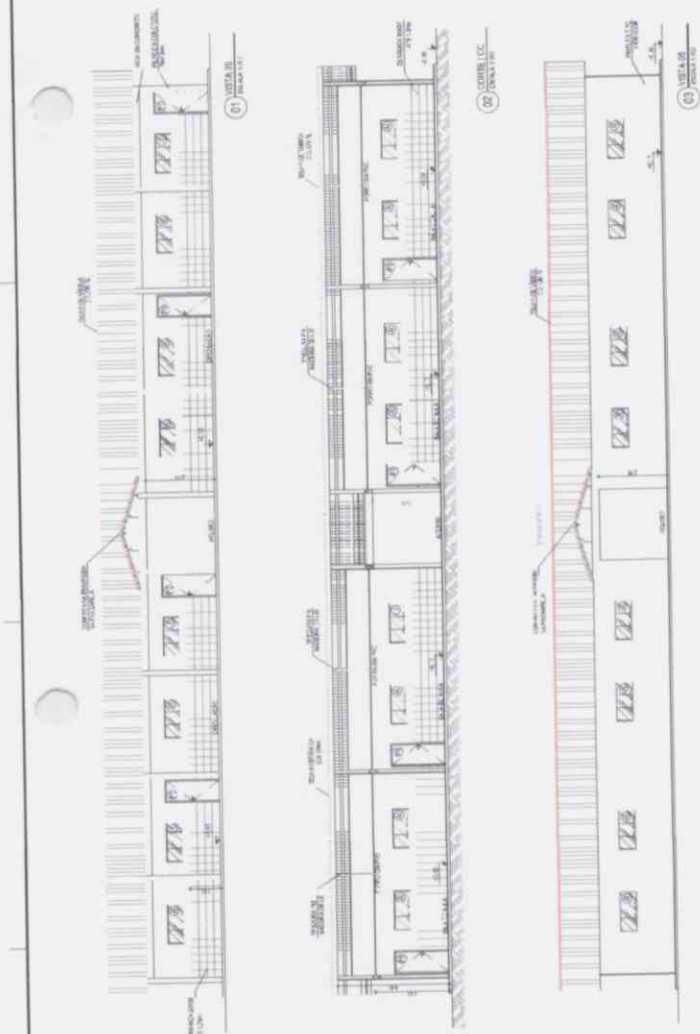

PROPOSTA	PROPOSTA	PROPOSTA	PROPOSTA
NO	NO	NO	NO
1	1	1	1
2	2	2	2
3	3	3	3
4	4	4	4
5	5	5	5
6	6	6	6
7	7	7	7
8	8	8	8
9	9	9	9
10	10	10	10
11	11	11	11
12	12	12	12
13	13	13	13
14	14	14	14
15	15	15	15
16	16	16	16
17	17	17	17
18	18	18	18
19	19	19	19
20	20	20	20
21	21	21	21
22	22	22	22
23	23	23	23
24	24	24	24
25	25	25	25
26	26	26	26
27	27	27	27
28	28	28	28
29	29	29	29
30	30	30	30
31	31	31	31
32	32	32	32
33	33	33	33
34	34	34	34
35	35	35	35
36	36	36	36
37	37	37	37
38	38	38	38
39	39	39	39
40	40	40	40
41	41	41	41
42	42	42	42
43	43	43	43
44	44	44	44
45	45	45	45
46	46	46	46
47	47	47	47
48	48	48	48
49	49	49	49
50	50	50	50
51	51	51	51
52	52	52	52
53	53	53	53
54	54	54	54
55	55	55	55
56	56	56	56
57	57	57	57
58	58	58	58
59	59	59	59
60	60	60	60
61	61	61	61
62	62	62	62
63	63	63	63
64	64	64	64
65	65	65	65
66	66	66	66
67	67	67	67
68	68	68	68
69	69	69	69
70	70	70	70
71	71	71	71
72	72	72	72
73	73	73	73
74	74	74	74
75	75	75	75
76	76	76	76
77	77	77	77
78	78	78	78
79	79	79	79
80	80	80	80
81	81	81	81
82	82	82	82
83	83	83	83
84	84	84	84
85	85	85	85
86	86	86	86
87	87	87	87
88	88	88	88
89	89	89	89
90	90	90	90
91	91	91	91
92	92	92	92
93	93	93	93
94	94	94	94
95	95	95	95
96	96	96	96
97	97	97	97
98	98	98	98
99	99	99	99
100	100	100	100

BLOCO 04 - ED. INFANTIL  
04 SALAS DE AULA  
02 BANHEIROS



Handwritten signatures and initials in blue ink, including a large stylized signature and several smaller initials.

230  
A

ANO LUIZ DA COSTA MELLO  
 Secretaria de Educação  
 Portaria Nº 0003 01 08/2019  
**GEOPAC**  
 INSTITUTO MUNICIPAL DE AVALIAÇÃO  
 COMISSÃO DE LICITAÇÃO Nº 03/2019  
 ANEXO I - PLANILHA DE MEDIÇÃO  
 PLANILHA DE MEDIÇÃO DE OBRAS  
 Nº 0003  
 01/08/2019  
 02/08/2019  
 03/08/2019  
 04/08/2019  
 05/08/2019  
 06/08/2019  
 07/08/2019  
 08/08/2019  
 09/08/2019  
 10/08/2019  
 11/08/2019  
 12/08/2019  
 13/08/2019  
 14/08/2019  
 15/08/2019  
 16/08/2019  
 17/08/2019  
 18/08/2019  
 19/08/2019  
 20/08/2019  
 21/08/2019  
 22/08/2019  
 23/08/2019  
 24/08/2019  
 25/08/2019  
 26/08/2019  
 27/08/2019  
 28/08/2019  
 29/08/2019  
 30/08/2019  
 31/08/2019  
 01/09/2019  
 02/09/2019  
 03/09/2019  
 04/09/2019  
 05/09/2019  
 06/09/2019  
 07/09/2019  
 08/09/2019  
 09/09/2019  
 10/09/2019  
 11/09/2019  
 12/09/2019  
 13/09/2019  
 14/09/2019  
 15/09/2019  
 16/09/2019  
 17/09/2019  
 18/09/2019  
 19/09/2019  
 20/09/2019  
 21/09/2019  
 22/09/2019  
 23/09/2019  
 24/09/2019  
 25/09/2019  
 26/09/2019  
 27/09/2019  
 28/09/2019  
 29/09/2019  
 30/09/2019  
 01/10/2019  
 02/10/2019  
 03/10/2019  
 04/10/2019  
 05/10/2019  
 06/10/2019  
 07/10/2019  
 08/10/2019  
 09/10/2019  
 10/10/2019  
 11/10/2019  
 12/10/2019  
 13/10/2019  
 14/10/2019  
 15/10/2019  
 16/10/2019  
 17/10/2019  
 18/10/2019  
 19/10/2019  
 20/10/2019  
 21/10/2019  
 22/10/2019  
 23/10/2019  
 24/10/2019  
 25/10/2019  
 26/10/2019  
 27/10/2019  
 28/10/2019  
 29/10/2019  
 30/10/2019  
 31/10/2019  
 01/11/2019  
 02/11/2019  
 03/11/2019  
 04/11/2019  
 05/11/2019  
 06/11/2019  
 07/11/2019  
 08/11/2019  
 09/11/2019  
 10/11/2019  
 11/11/2019  
 12/11/2019  
 13/11/2019  
 14/11/2019  
 15/11/2019  
 16/11/2019  
 17/11/2019  
 18/11/2019  
 19/11/2019  
 20/11/2019  
 21/11/2019  
 22/11/2019  
 23/11/2019  
 24/11/2019  
 25/11/2019  
 26/11/2019  
 27/11/2019  
 28/11/2019  
 29/11/2019  
 30/11/2019  
 01/12/2019  
 02/12/2019  
 03/12/2019  
 04/12/2019  
 05/12/2019  
 06/12/2019  
 07/12/2019  
 08/12/2019  
 09/12/2019  
 10/12/2019  
 11/12/2019  
 12/12/2019  
 13/12/2019  
 14/12/2019  
 15/12/2019  
 16/12/2019  
 17/12/2019  
 18/12/2019  
 19/12/2019  
 20/12/2019  
 21/12/2019  
 22/12/2019  
 23/12/2019  
 24/12/2019  
 25/12/2019  
 26/12/2019  
 27/12/2019  
 28/12/2019  
 29/12/2019  
 30/12/2019  
 31/12/2019

PROVA	TIPO	ANEXO	REQUISITOS
1	1	1	1
2	2	2	2
3	3	3	3
4	4	4	4
5	5	5	5
6	6	6	6
7	7	7	7
8	8	8	8
9	9	9	9
10	10	10	10
11	11	11	11
12	12	12	12
13	13	13	13
14	14	14	14
15	15	15	15
16	16	16	16
17	17	17	17
18	18	18	18
19	19	19	19
20	20	20	20
21	21	21	21
22	22	22	22
23	23	23	23
24	24	24	24
25	25	25	25
26	26	26	26
27	27	27	27
28	28	28	28
29	29	29	29
30	30	30	30
31	31	31	31
32	32	32	32
33	33	33	33
34	34	34	34
35	35	35	35
36	36	36	36
37	37	37	37
38	38	38	38
39	39	39	39
40	40	40	40
41	41	41	41
42	42	42	42
43	43	43	43
44	44	44	44
45	45	45	45
46	46	46	46
47	47	47	47
48	48	48	48
49	49	49	49
50	50	50	50
51	51	51	51
52	52	52	52
53	53	53	53
54	54	54	54
55	55	55	55
56	56	56	56
57	57	57	57
58	58	58	58
59	59	59	59
60	60	60	60
61	61	61	61
62	62	62	62
63	63	63	63
64	64	64	64
65	65	65	65
66	66	66	66
67	67	67	67
68	68	68	68
69	69	69	69
70	70	70	70
71	71	71	71
72	72	72	72
73	73	73	73
74	74	74	74
75	75	75	75
76	76	76	76
77	77	77	77
78	78	78	78
79	79	79	79
80	80	80	80
81	81	81	81
82	82	82	82
83	83	83	83
84	84	84	84
85	85	85	85
86	86	86	86
87	87	87	87
88	88	88	88
89	89	89	89
90	90	90	90
91	91	91	91
92	92	92	92
93	93	93	93
94	94	94	94
95	95	95	95
96	96	96	96
97	97	97	97
98	98	98	98
99	99	99	99
100	100	100	100

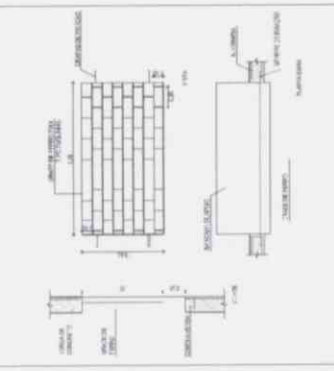

05 GRADE DE FERRO TIPO IMA - A  
FOLHA 12

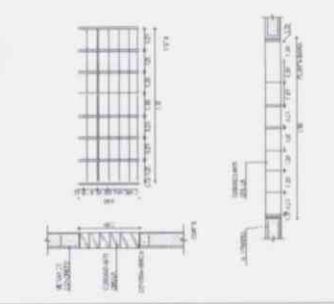

04 COORDENADO CENTRAL - C1  
FOLHA 13

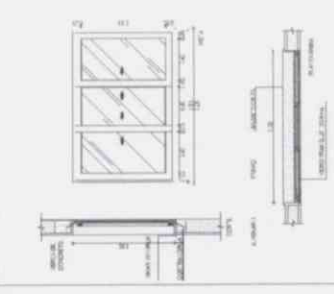

03 ALIÇA DE A. SERRA - E  
FOLHA 14

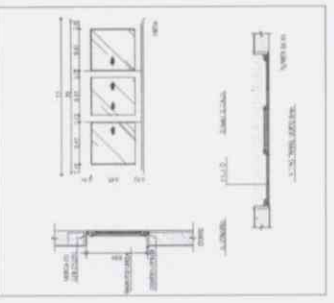

02 MESA DE ALUMINIO - B  
FOLHA 15

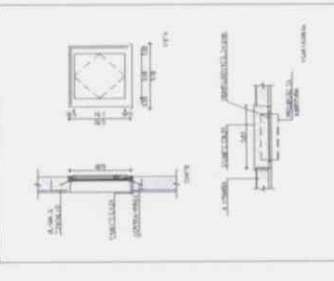

01 MESA DE ALUMINIO - A  
FOLHA 16

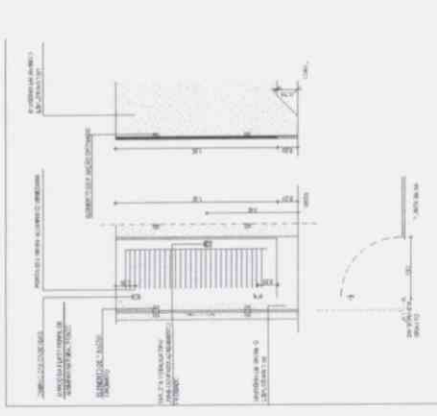

06 PORTA DE ALUMINIO - F2  
FOLHA 17

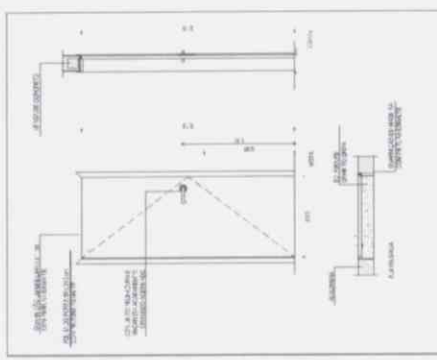

08 PORTA DE MADEIRA - F1  
FOLHA 18

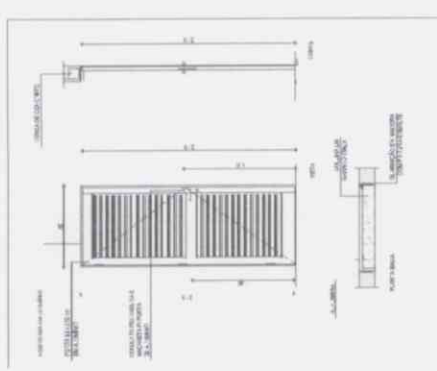

07 PORTA DE ALUMINIO - F4  
FOLHA 19

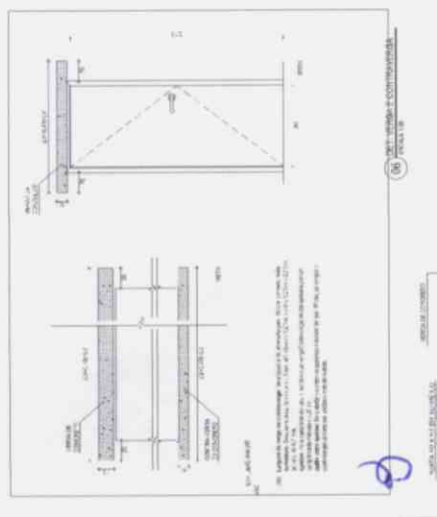

09 PORTA DE ALUMINIO - F3  
FOLHA 20

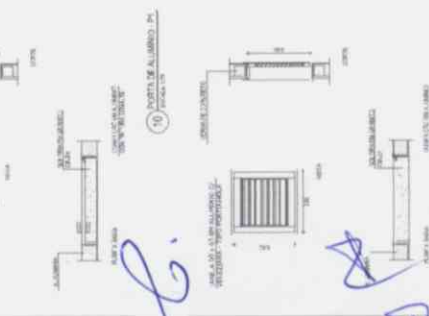
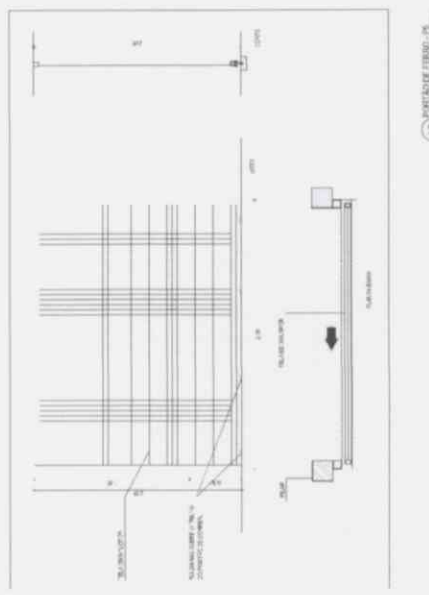
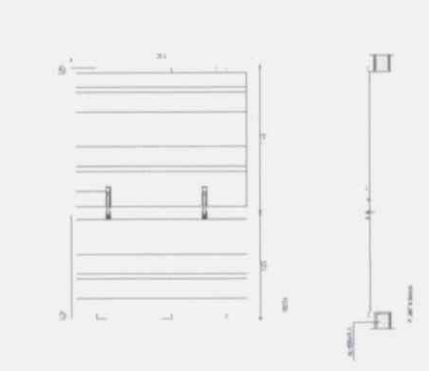
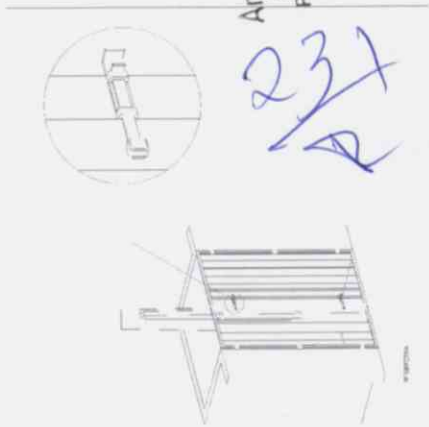

13 PORTA DE FERRO - F5  
FOLHA 21

12 PORTA DE FERRO - F6  
FOLHA 22

11 ALIÇA DE ALUMINIO - D  
FOLHA 23

**André Luís da Costa Mello**  
 Secretário de Educação  
 Portaria Nº 003/01 08/2019  
**GEUPAC**  
 GOVERNO DO ESTADO DE MATO GROSSO DO SUL  
 SECRETARIA DE EDUCAÇÃO

237  
 A

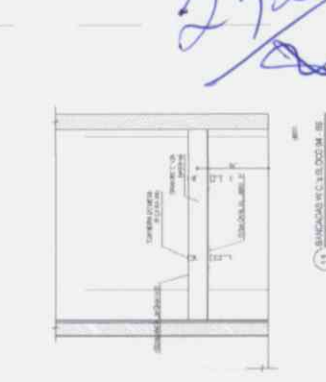
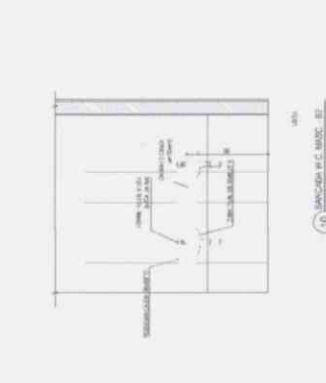
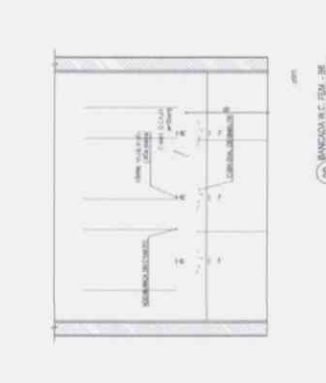
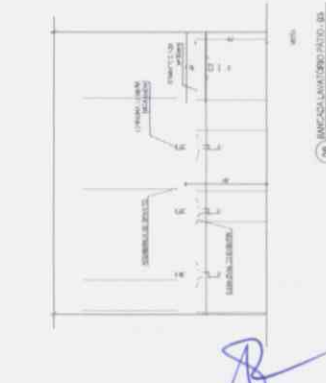
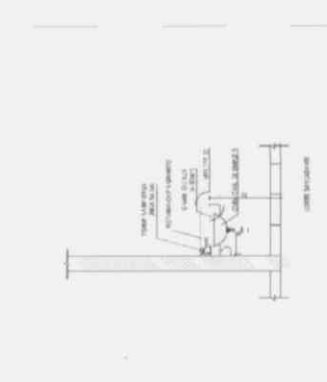
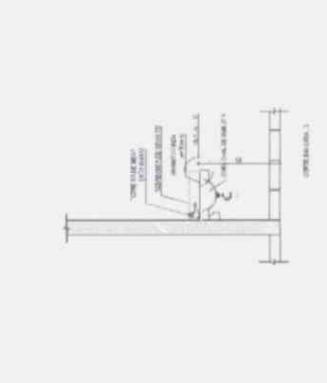
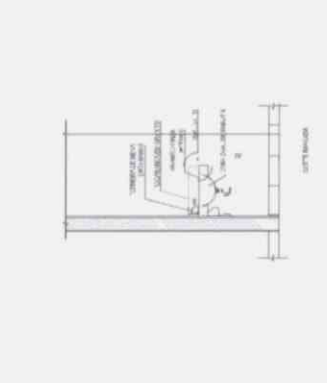
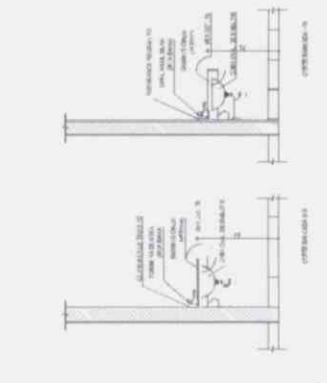
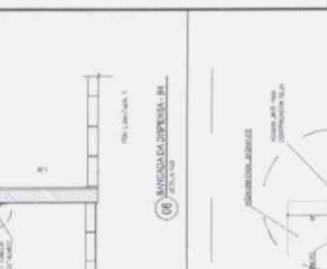
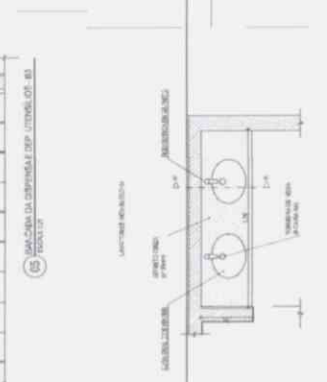
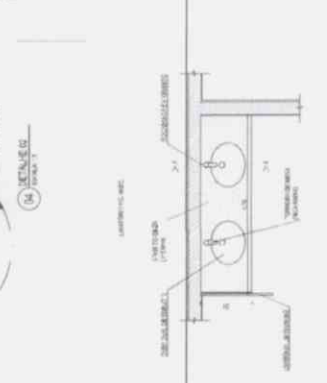
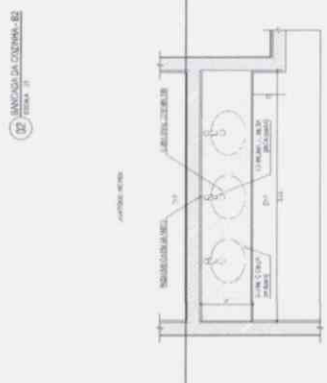
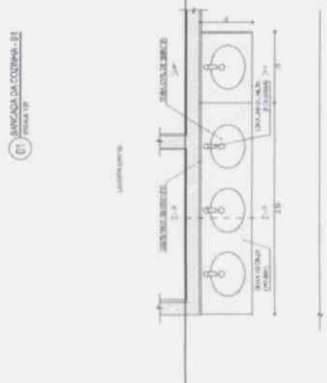
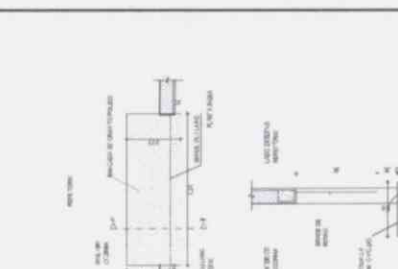
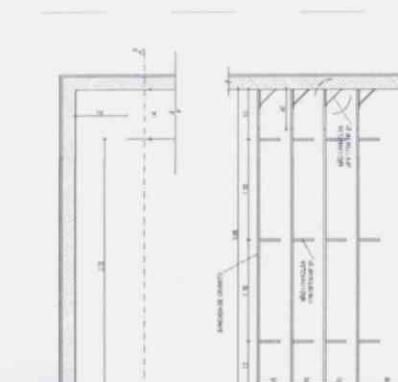
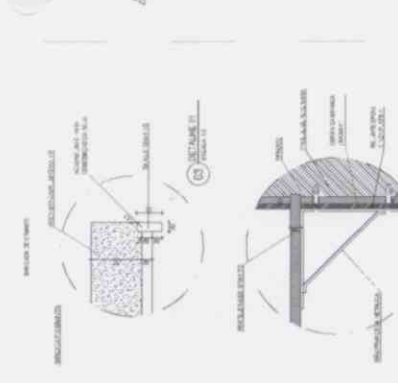
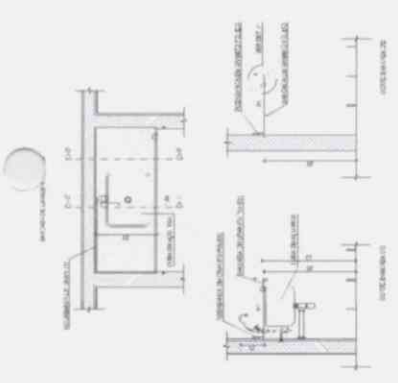
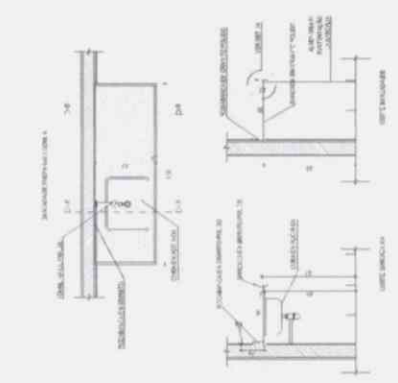

ITEM	QTD	UNID	DESCRIÇÃO
01	01	MO	MOBILIDADE
02	01	MO	MOBILIDADE
03	01	MO	MOBILIDADE
04	01	MO	MOBILIDADE
05	01	MO	MOBILIDADE
06	01	MO	MOBILIDADE
07	01	MO	MOBILIDADE
08	01	MO	MOBILIDADE
09	01	MO	MOBILIDADE
10	01	MO	MOBILIDADE
11	01	MO	MOBILIDADE
12	01	MO	MOBILIDADE
13	01	MO	MOBILIDADE
14	01	MO	MOBILIDADE
15	01	MO	MOBILIDADE
16	01	MO	MOBILIDADE
17	01	MO	MOBILIDADE
18	01	MO	MOBILIDADE
19	01	MO	MOBILIDADE
20	01	MO	MOBILIDADE

**Ana Lúcia da Costa Mello**  
Secretaria de Educação  
Portaria Nº 003.01.08.2011

**GEO PAC**

SECRETARIA MUNICIPAL DE EDUCAÇÃO  
RUA DA PAZ, 100 - JARDIM SÃO CARLOS - FONE: (11) 3301-1234

SECRETARIA MUNICIPAL DE EDUCAÇÃO  
RUA DA PAZ, 100 - JARDIM SÃO CARLOS - FONE: (11) 3301-1234

SECRETARIA MUNICIPAL DE EDUCAÇÃO  
RUA DA PAZ, 100 - JARDIM SÃO CARLOS - FONE: (11) 3301-1234

232

Handwritten signatures and initials at the bottom of the page.

233/A

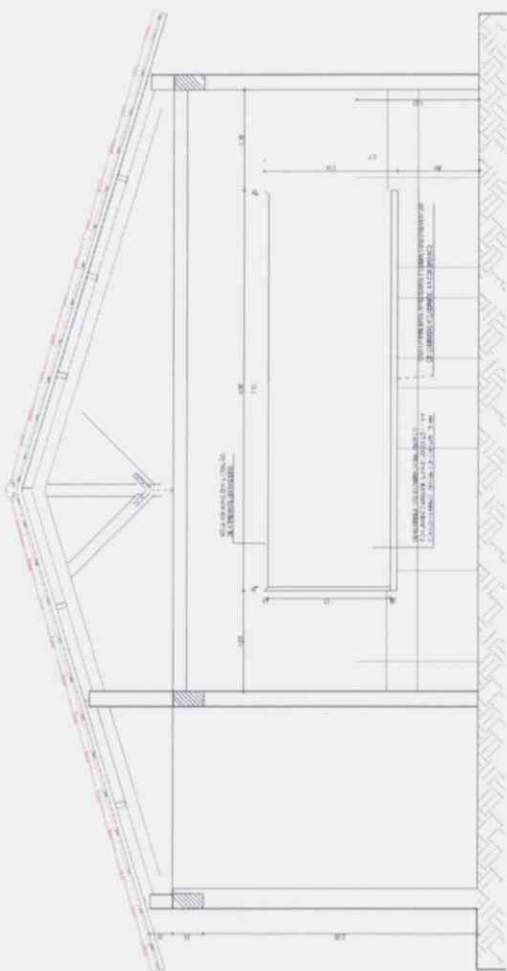

(01) VISTA INTERIORE

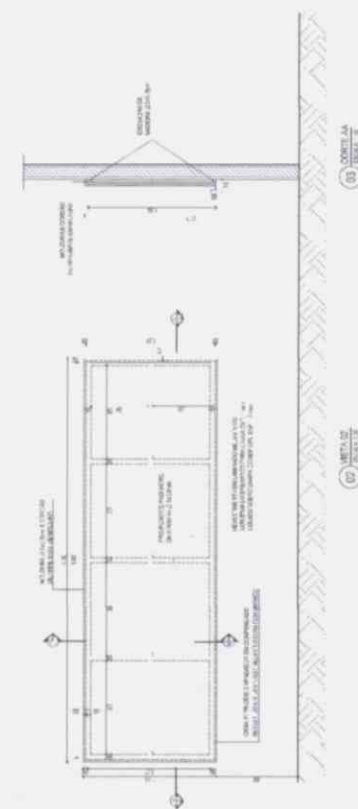

(02) DETALHE PAREDE

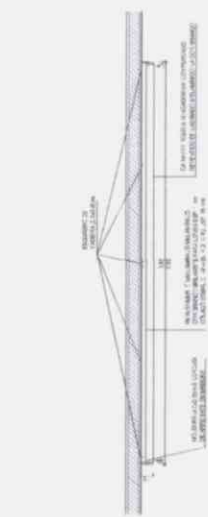

(03) DETALHE PAREDE

**MUNICÍPIO DE ARACATI**

**SECRETARIA MUNICIPAL DE EDUCAÇÃO**

**COORDENADORIA MUNICIPAL DE APOIO AO PROCESSO DE LICITAÇÃO**

**COMPANHIA DE SERVIÇOS DE ENGENHARIA**

**PROPOSTA Nº 01/08/2019**

**GEOPAV**

SECRETARIA MUNICIPAL DE EDUCAÇÃO

SECRETARIA MUNICIPAL DE APOIO AO PROCESSO DE LICITAÇÃO

COMPANHIA DE SERVIÇOS DE ENGENHARIA

PROPOSTA Nº 01/08/2019

PROPOSTA Nº 01/08/2019

**SECRETARIA MUNICIPAL DE EDUCAÇÃO**

**SECRETARIA MUNICIPAL DE APOIO AO PROCESSO DE LICITAÇÃO**

**COMPANHIA DE SERVIÇOS DE ENGENHARIA**

**PROPOSTA Nº 01/08/2019**

**GEOPAV**

SECRETARIA MUNICIPAL DE EDUCAÇÃO

SECRETARIA MUNICIPAL DE APOIO AO PROCESSO DE LICITAÇÃO

COMPANHIA DE SERVIÇOS DE ENGENHARIA

PROPOSTA Nº 01/08/2019

Handwritten initials and marks at the bottom of the page.



DETERMINAÇÃO DAS DIMENSÕES DE CADA UNIDADE DE CLIMA  
 O dimensionamento das unidades de climatização deve ser feito considerando o volume de ar a ser tratado e o número de ocupantes da sala. Para isso, deve-se considerar o volume de ar a ser tratado e o número de ocupantes da sala. Para isso, deve-se considerar o volume de ar a ser tratado e o número de ocupantes da sala.

DESCRIÇÃO	VALOR	UNIDADE
ÁREA ÚTIL	100,00	m²
VOLUME ÚTIL	300,00	m³
Nº DE OCUPANTES	20	
DEBITO DE AR	1000	m³/h
DEBITO DE CALOR	1000	W
DEBITO DE FRIÇÃO	1000	W

**SPLIT INVERTAL 24.000 BTU/h**

ESPECIFICAÇÕES	VALORES
TIPO DE UNIDADE	INVERTAL
DEBITO DE AR	1000 m³/h
DEBITO DE CALOR	1000 W
DEBITO DE FRIÇÃO	1000 W
TIPO DE UNIDADE	INVERTAL
DEBITO DE AR	1000 m³/h
DEBITO DE CALOR	1000 W
DEBITO DE FRIÇÃO	1000 W

**SPLIT INVERTAL 36.000 BTU/h**

ESPECIFICAÇÕES	VALORES
TIPO DE UNIDADE	INVERTAL
DEBITO DE AR	1500 m³/h
DEBITO DE CALOR	1500 W
DEBITO DE FRIÇÃO	1500 W
TIPO DE UNIDADE	INVERTAL
DEBITO DE AR	1500 m³/h
DEBITO DE CALOR	1500 W
DEBITO DE FRIÇÃO	1500 W

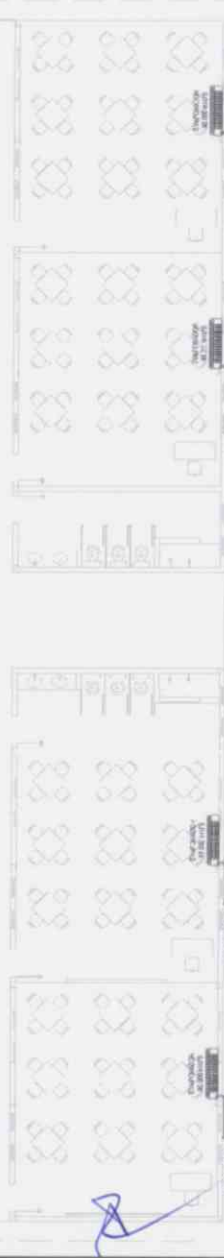
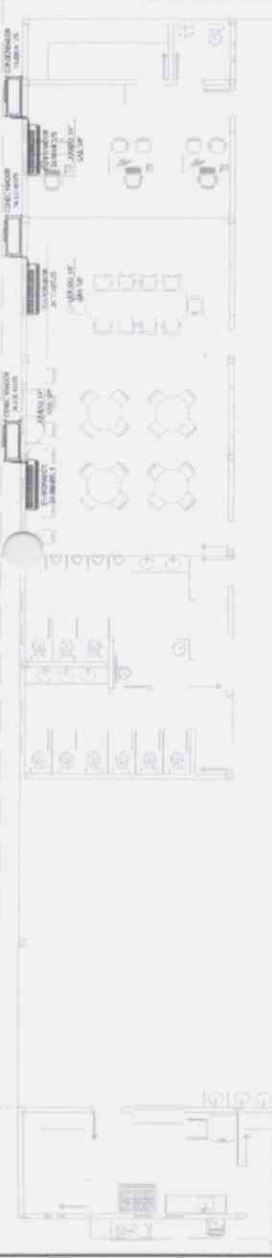

DETERMINAÇÃO DAS DIMENSÕES DE CADA UNIDADE DE CLIMA  
 O dimensionamento das unidades de climatização deve ser feito considerando o volume de ar a ser tratado e o número de ocupantes da sala. Para isso, deve-se considerar o volume de ar a ser tratado e o número de ocupantes da sala.

DETERMINAÇÃO DAS DIMENSÕES DE CADA UNIDADE DE CLIMA  
 O dimensionamento das unidades de climatização deve ser feito considerando o volume de ar a ser tratado e o número de ocupantes da sala. Para isso, deve-se considerar o volume de ar a ser tratado e o número de ocupantes da sala.

DESCRIÇÃO	VALOR	UNIDADE
ÁREA ÚTIL	100,00	m²
VOLUME ÚTIL	300,00	m³
Nº DE OCUPANTES	20	
DEBITO DE AR	1000	m³/h
DEBITO DE CALOR	1000	W
DEBITO DE FRIÇÃO	1000	W

**SPLIT INVERTAL 24.000 BTU/h**

ESPECIFICAÇÕES	VALORES
TIPO DE UNIDADE	INVERTAL
DEBITO DE AR	1000 m³/h
DEBITO DE CALOR	1000 W
DEBITO DE FRIÇÃO	1000 W
TIPO DE UNIDADE	INVERTAL
DEBITO DE AR	1000 m³/h
DEBITO DE CALOR	1000 W
DEBITO DE FRIÇÃO	1000 W

**SPLIT INVERTAL 36.000 BTU/h**

ESPECIFICAÇÕES	VALORES
TIPO DE UNIDADE	INVERTAL
DEBITO DE AR	1500 m³/h
DEBITO DE CALOR	1500 W
DEBITO DE FRIÇÃO	1500 W
TIPO DE UNIDADE	INVERTAL
DEBITO DE AR	1500 m³/h
DEBITO DE CALOR	1500 W
DEBITO DE FRIÇÃO	1500 W

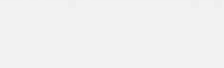
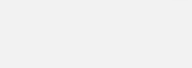

DETERMINAÇÃO DAS DIMENSÕES DE CADA UNIDADE DE CLIMA  
 O dimensionamento das unidades de climatização deve ser feito considerando o volume de ar a ser tratado e o número de ocupantes da sala. Para isso, deve-se considerar o volume de ar a ser tratado e o número de ocupantes da sala.

Ana Lúcia da Costa Mello  
 Secretária de Educação  
 Portaria Nº 003.01.08.2017

SECRETARIA MUNICIPAL DE EDUCAÇÃO  
 RUA DO COMENDADOR FERREIRA, 100  
 JARDIM SÃO CARLOS, 13040-000  
 SÃO CARLOS, SC

234

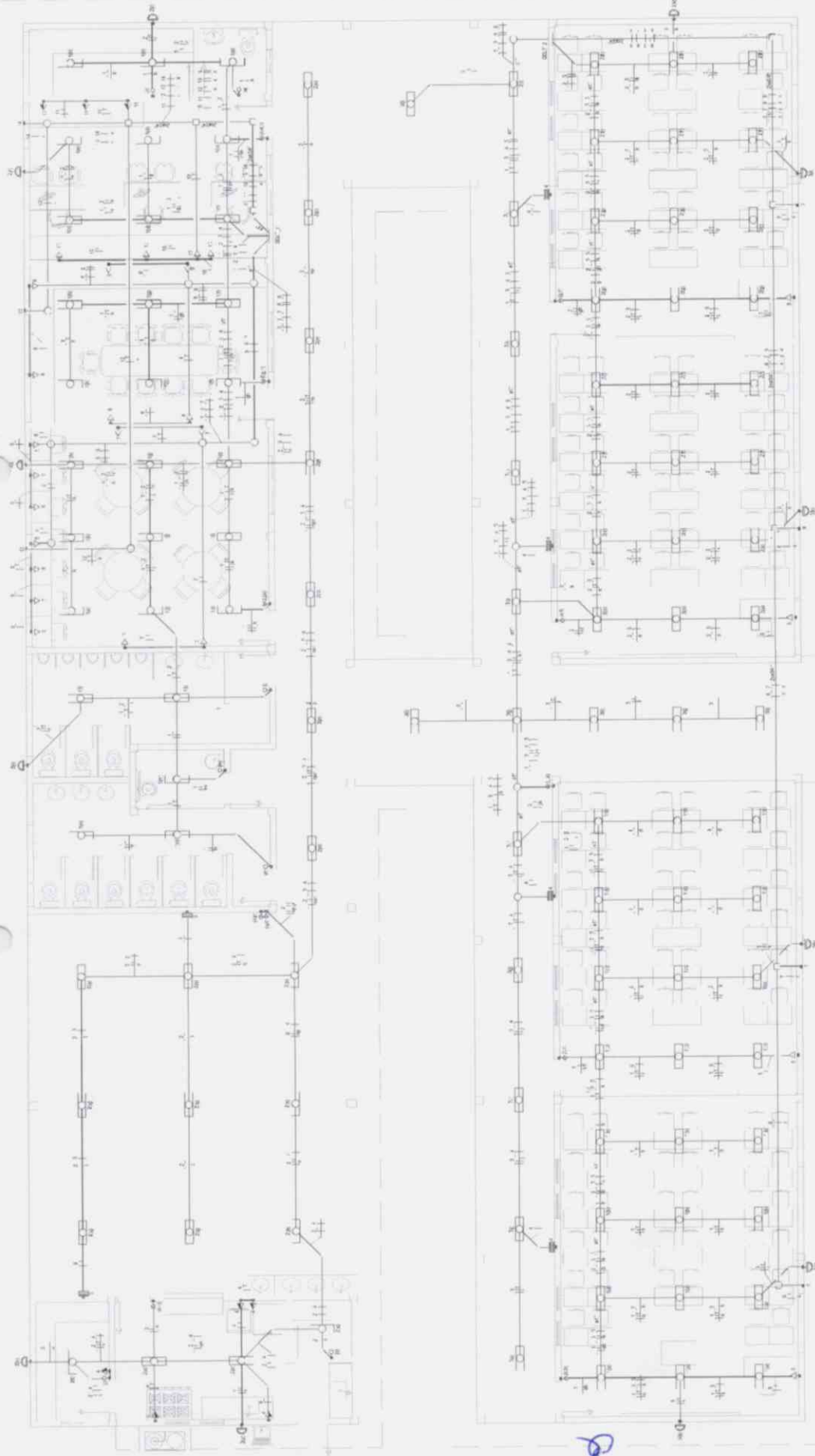

ILUMINAÇÃO E TOMADAS - PARTE 1  
ESCALA 1:50

LEGENDA	ABREVIAÇÕES
<p>□ 100 WATTES</p> <p>○ 150 WATTES</p> <p>○ 200 WATTES</p> <p>○ 300 WATTES</p> <p>○ 400 WATTES</p> <p>○ 500 WATTES</p> <p>○ 600 WATTES</p> <p>○ 700 WATTES</p> <p>○ 800 WATTES</p> <p>○ 900 WATTES</p> <p>○ 1000 WATTES</p> <p>○ 1100 WATTES</p> <p>○ 1200 WATTES</p> <p>○ 1300 WATTES</p> <p>○ 1400 WATTES</p> <p>○ 1500 WATTES</p> <p>○ 1600 WATTES</p> <p>○ 1700 WATTES</p> <p>○ 1800 WATTES</p> <p>○ 1900 WATTES</p> <p>○ 2000 WATTES</p> <p>○ 2100 WATTES</p> <p>○ 2200 WATTES</p> <p>○ 2300 WATTES</p> <p>○ 2400 WATTES</p> <p>○ 2500 WATTES</p> <p>○ 2600 WATTES</p> <p>○ 2700 WATTES</p> <p>○ 2800 WATTES</p> <p>○ 2900 WATTES</p> <p>○ 3000 WATTES</p> <p>○ 3100 WATTES</p> <p>○ 3200 WATTES</p> <p>○ 3300 WATTES</p> <p>○ 3400 WATTES</p> <p>○ 3500 WATTES</p> <p>○ 3600 WATTES</p> <p>○ 3700 WATTES</p> <p>○ 3800 WATTES</p> <p>○ 3900 WATTES</p> <p>○ 4000 WATTES</p> <p>○ 4100 WATTES</p> <p>○ 4200 WATTES</p> <p>○ 4300 WATTES</p> <p>○ 4400 WATTES</p> <p>○ 4500 WATTES</p> <p>○ 4600 WATTES</p> <p>○ 4700 WATTES</p> <p>○ 4800 WATTES</p> <p>○ 4900 WATTES</p> <p>○ 5000 WATTES</p> <p>○ 5100 WATTES</p> <p>○ 5200 WATTES</p> <p>○ 5300 WATTES</p> <p>○ 5400 WATTES</p> <p>○ 5500 WATTES</p> <p>○ 5600 WATTES</p> <p>○ 5700 WATTES</p> <p>○ 5800 WATTES</p> <p>○ 5900 WATTES</p> <p>○ 6000 WATTES</p> <p>○ 6100 WATTES</p> <p>○ 6200 WATTES</p> <p>○ 6300 WATTES</p> <p>○ 6400 WATTES</p> <p>○ 6500 WATTES</p> <p>○ 6600 WATTES</p> <p>○ 6700 WATTES</p> <p>○ 6800 WATTES</p> <p>○ 6900 WATTES</p> <p>○ 7000 WATTES</p> <p>○ 7100 WATTES</p> <p>○ 7200 WATTES</p> <p>○ 7300 WATTES</p> <p>○ 7400 WATTES</p> <p>○ 7500 WATTES</p> <p>○ 7600 WATTES</p> <p>○ 7700 WATTES</p> <p>○ 7800 WATTES</p> <p>○ 7900 WATTES</p> <p>○ 8000 WATTES</p> <p>○ 8100 WATTES</p> <p>○ 8200 WATTES</p> <p>○ 8300 WATTES</p> <p>○ 8400 WATTES</p> <p>○ 8500 WATTES</p> <p>○ 8600 WATTES</p> <p>○ 8700 WATTES</p> <p>○ 8800 WATTES</p> <p>○ 8900 WATTES</p> <p>○ 9000 WATTES</p> <p>○ 9100 WATTES</p> <p>○ 9200 WATTES</p> <p>○ 9300 WATTES</p> <p>○ 9400 WATTES</p> <p>○ 9500 WATTES</p> <p>○ 9600 WATTES</p> <p>○ 9700 WATTES</p> <p>○ 9800 WATTES</p> <p>○ 9900 WATTES</p> <p>○ 10000 WATTES</p>	<p>□ 100 WATTES</p> <p>○ 150 WATTES</p> <p>○ 200 WATTES</p> <p>○ 300 WATTES</p> <p>○ 400 WATTES</p> <p>○ 500 WATTES</p> <p>○ 600 WATTES</p> <p>○ 700 WATTES</p> <p>○ 800 WATTES</p> <p>○ 900 WATTES</p> <p>○ 1000 WATTES</p> <p>○ 1100 WATTES</p> <p>○ 1200 WATTES</p> <p>○ 1300 WATTES</p> <p>○ 1400 WATTES</p> <p>○ 1500 WATTES</p> <p>○ 1600 WATTES</p> <p>○ 1700 WATTES</p> <p>○ 1800 WATTES</p> <p>○ 1900 WATTES</p> <p>○ 2000 WATTES</p> <p>○ 2100 WATTES</p> <p>○ 2200 WATTES</p> <p>○ 2300 WATTES</p> <p>○ 2400 WATTES</p> <p>○ 2500 WATTES</p> <p>○ 2600 WATTES</p> <p>○ 2700 WATTES</p> <p>○ 2800 WATTES</p> <p>○ 2900 WATTES</p> <p>○ 3000 WATTES</p> <p>○ 3100 WATTES</p> <p>○ 3200 WATTES</p> <p>○ 3300 WATTES</p> <p>○ 3400 WATTES</p> <p>○ 3500 WATTES</p> <p>○ 3600 WATTES</p> <p>○ 3700 WATTES</p> <p>○ 3800 WATTES</p> <p>○ 3900 WATTES</p> <p>○ 4000 WATTES</p> <p>○ 4100 WATTES</p> <p>○ 4200 WATTES</p> <p>○ 4300 WATTES</p> <p>○ 4400 WATTES</p> <p>○ 4500 WATTES</p> <p>○ 4600 WATTES</p> <p>○ 4700 WATTES</p> <p>○ 4800 WATTES</p> <p>○ 4900 WATTES</p> <p>○ 5000 WATTES</p> <p>○ 5100 WATTES</p> <p>○ 5200 WATTES</p> <p>○ 5300 WATTES</p> <p>○ 5400 WATTES</p> <p>○ 5500 WATTES</p> <p>○ 5600 WATTES</p> <p>○ 5700 WATTES</p> <p>○ 5800 WATTES</p> <p>○ 5900 WATTES</p> <p>○ 6000 WATTES</p> <p>○ 6100 WATTES</p> <p>○ 6200 WATTES</p> <p>○ 6300 WATTES</p> <p>○ 6400 WATTES</p> <p>○ 6500 WATTES</p> <p>○ 6600 WATTES</p> <p>○ 6700 WATTES</p> <p>○ 6800 WATTES</p> <p>○ 6900 WATTES</p> <p>○ 7000 WATTES</p> <p>○ 7100 WATTES</p> <p>○ 7200 WATTES</p> <p>○ 7300 WATTES</p> <p>○ 7400 WATTES</p> <p>○ 7500 WATTES</p> <p>○ 7600 WATTES</p> <p>○ 7700 WATTES</p> <p>○ 7800 WATTES</p> <p>○ 7900 WATTES</p> <p>○ 8000 WATTES</p> <p>○ 8100 WATTES</p> <p>○ 8200 WATTES</p> <p>○ 8300 WATTES</p> <p>○ 8400 WATTES</p> <p>○ 8500 WATTES</p> <p>○ 8600 WATTES</p> <p>○ 8700 WATTES</p> <p>○ 8800 WATTES</p> <p>○ 8900 WATTES</p> <p>○ 9000 WATTES</p> <p>○ 9100 WATTES</p> <p>○ 9200 WATTES</p> <p>○ 9300 WATTES</p> <p>○ 9400 WATTES</p> <p>○ 9500 WATTES</p> <p>○ 9600 WATTES</p> <p>○ 9700 WATTES</p> <p>○ 9800 WATTES</p> <p>○ 9900 WATTES</p> <p>○ 10000 WATTES</p>

235

8

236

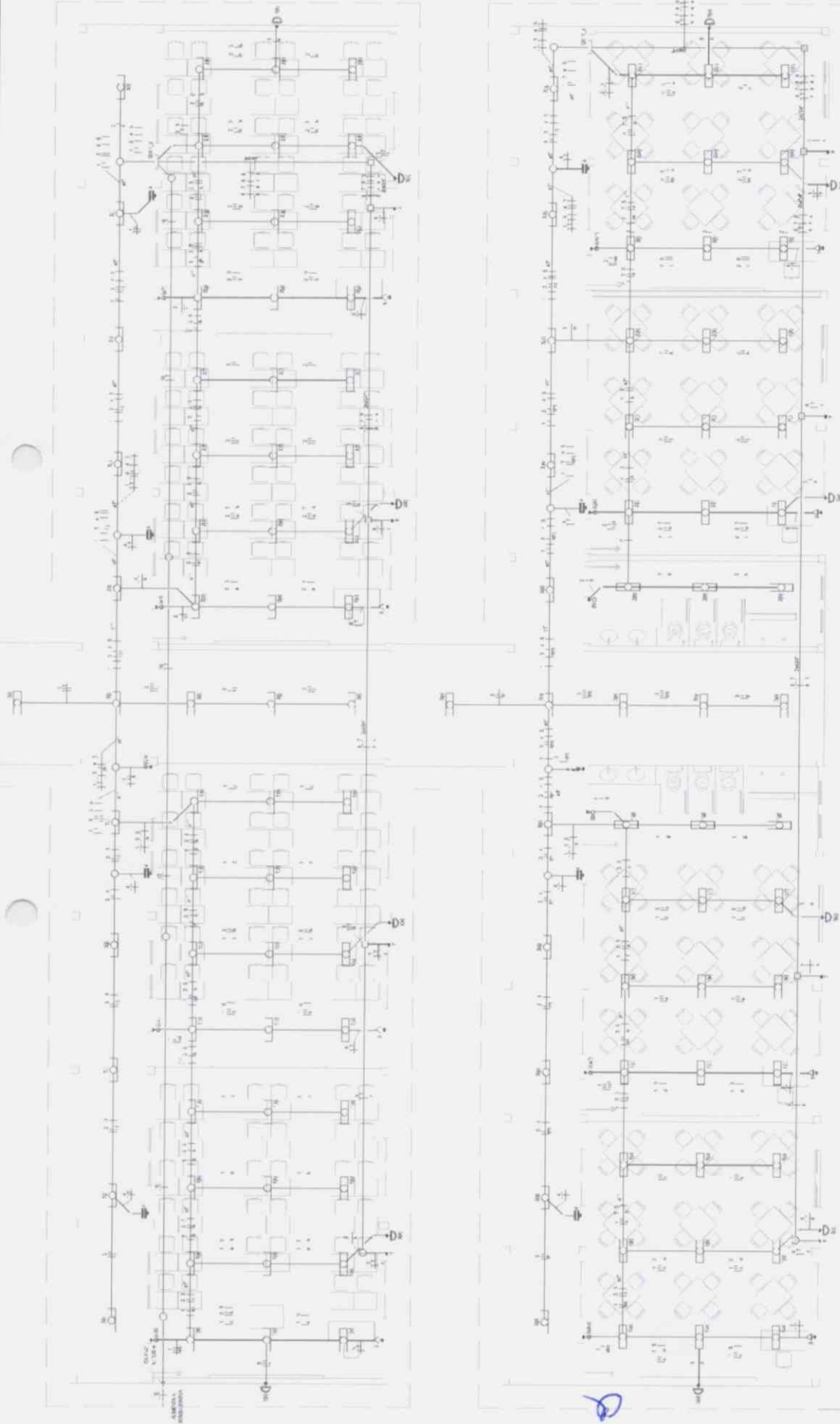

ILUMINAÇÃO E FANONAS - PARTE 2  
 ESCOLA 130

LEGENDA

	1 - SERVIÇOS DE MANUTENÇÃO DE INFRAESTRUTURA
	2 - SERVIÇOS DE MANUTENÇÃO DE EQUIPAMENTOS
	3 - SERVIÇOS DE MANUTENÇÃO DE MOBILIÁRIO
	4 - SERVIÇOS DE MANUTENÇÃO DE REVESTIMENTOS
	5 - SERVIÇOS DE MANUTENÇÃO DE OBRAS DE REFORMA
	6 - SERVIÇOS DE MANUTENÇÃO DE OBRAS DE REFORMA
	7 - SERVIÇOS DE MANUTENÇÃO DE OBRAS DE REFORMA
	8 - SERVIÇOS DE MANUTENÇÃO DE OBRAS DE REFORMA
	9 - SERVIÇOS DE MANUTENÇÃO DE OBRAS DE REFORMA
	10 - SERVIÇOS DE MANUTENÇÃO DE OBRAS DE REFORMA
	11 - SERVIÇOS DE MANUTENÇÃO DE OBRAS DE REFORMA
	12 - SERVIÇOS DE MANUTENÇÃO DE OBRAS DE REFORMA
	13 - SERVIÇOS DE MANUTENÇÃO DE OBRAS DE REFORMA
	14 - SERVIÇOS DE MANUTENÇÃO DE OBRAS DE REFORMA
	15 - SERVIÇOS DE MANUTENÇÃO DE OBRAS DE REFORMA
	16 - SERVIÇOS DE MANUTENÇÃO DE OBRAS DE REFORMA
	17 - SERVIÇOS DE MANUTENÇÃO DE OBRAS DE REFORMA
	18 - SERVIÇOS DE MANUTENÇÃO DE OBRAS DE REFORMA
	19 - SERVIÇOS DE MANUTENÇÃO DE OBRAS DE REFORMA

OBSERVAÇÕES  
 1 - OBRAS DE MANUTENÇÃO DE INFRAESTRUTURA  
 2 - OBRAS DE MANUTENÇÃO DE EQUIPAMENTOS  
 3 - OBRAS DE MANUTENÇÃO DE MOBILIÁRIO  
 4 - OBRAS DE MANUTENÇÃO DE REVESTIMENTOS  
 5 - OBRAS DE MANUTENÇÃO DE OBRAS DE REFORMA  
 6 - OBRAS DE MANUTENÇÃO DE OBRAS DE REFORMA  
 7 - OBRAS DE MANUTENÇÃO DE OBRAS DE REFORMA  
 8 - OBRAS DE MANUTENÇÃO DE OBRAS DE REFORMA  
 9 - OBRAS DE MANUTENÇÃO DE OBRAS DE REFORMA  
 10 - OBRAS DE MANUTENÇÃO DE OBRAS DE REFORMA  
 11 - OBRAS DE MANUTENÇÃO DE OBRAS DE REFORMA  
 12 - OBRAS DE MANUTENÇÃO DE OBRAS DE REFORMA  
 13 - OBRAS DE MANUTENÇÃO DE OBRAS DE REFORMA  
 14 - OBRAS DE MANUTENÇÃO DE OBRAS DE REFORMA  
 15 - OBRAS DE MANUTENÇÃO DE OBRAS DE REFORMA  
 16 - OBRAS DE MANUTENÇÃO DE OBRAS DE REFORMA  
 17 - OBRAS DE MANUTENÇÃO DE OBRAS DE REFORMA  
 18 - OBRAS DE MANUTENÇÃO DE OBRAS DE REFORMA  
 19 - OBRAS DE MANUTENÇÃO DE OBRAS DE REFORMA

LETRA: A

- 1. FOLHA Nº 01 DE 02
- 2. FOLHA Nº 02 DE 02
- 3. FOLHA Nº 03 DE 02
- 4. FOLHA Nº 04 DE 02
- 5. FOLHA Nº 05 DE 02
- 6. FOLHA Nº 06 DE 02
- 7. FOLHA Nº 07 DE 02
- 8. FOLHA Nº 08 DE 02
- 9. FOLHA Nº 09 DE 02
- 10. FOLHA Nº 10 DE 02
- 11. FOLHA Nº 11 DE 02
- 12. FOLHA Nº 12 DE 02
- 13. FOLHA Nº 13 DE 02
- 14. FOLHA Nº 14 DE 02
- 15. FOLHA Nº 15 DE 02
- 16. FOLHA Nº 16 DE 02
- 17. FOLHA Nº 17 DE 02
- 18. FOLHA Nº 18 DE 02
- 19. FOLHA Nº 19 DE 02
- 20. FOLHA Nº 20 DE 02

**DESCRIÇÃO**

1. FOLHA Nº 01 DE 02 - PLANO DE FUNDAÇÃO

2. FOLHA Nº 02 DE 02 - PLANO DE FUNDAÇÃO

3. FOLHA Nº 03 DE 02 - PLANO DE FUNDAÇÃO

4. FOLHA Nº 04 DE 02 - PLANO DE FUNDAÇÃO

5. FOLHA Nº 05 DE 02 - PLANO DE FUNDAÇÃO

6. FOLHA Nº 06 DE 02 - PLANO DE FUNDAÇÃO

7. FOLHA Nº 07 DE 02 - PLANO DE FUNDAÇÃO

8. FOLHA Nº 08 DE 02 - PLANO DE FUNDAÇÃO

9. FOLHA Nº 09 DE 02 - PLANO DE FUNDAÇÃO

10. FOLHA Nº 10 DE 02 - PLANO DE FUNDAÇÃO

11. FOLHA Nº 11 DE 02 - PLANO DE FUNDAÇÃO

12. FOLHA Nº 12 DE 02 - PLANO DE FUNDAÇÃO

13. FOLHA Nº 13 DE 02 - PLANO DE FUNDAÇÃO

14. FOLHA Nº 14 DE 02 - PLANO DE FUNDAÇÃO

15. FOLHA Nº 15 DE 02 - PLANO DE FUNDAÇÃO

16. FOLHA Nº 16 DE 02 - PLANO DE FUNDAÇÃO

17. FOLHA Nº 17 DE 02 - PLANO DE FUNDAÇÃO

18. FOLHA Nº 18 DE 02 - PLANO DE FUNDAÇÃO

19. FOLHA Nº 19 DE 02 - PLANO DE FUNDAÇÃO

20. FOLHA Nº 20 DE 02 - PLANO DE FUNDAÇÃO

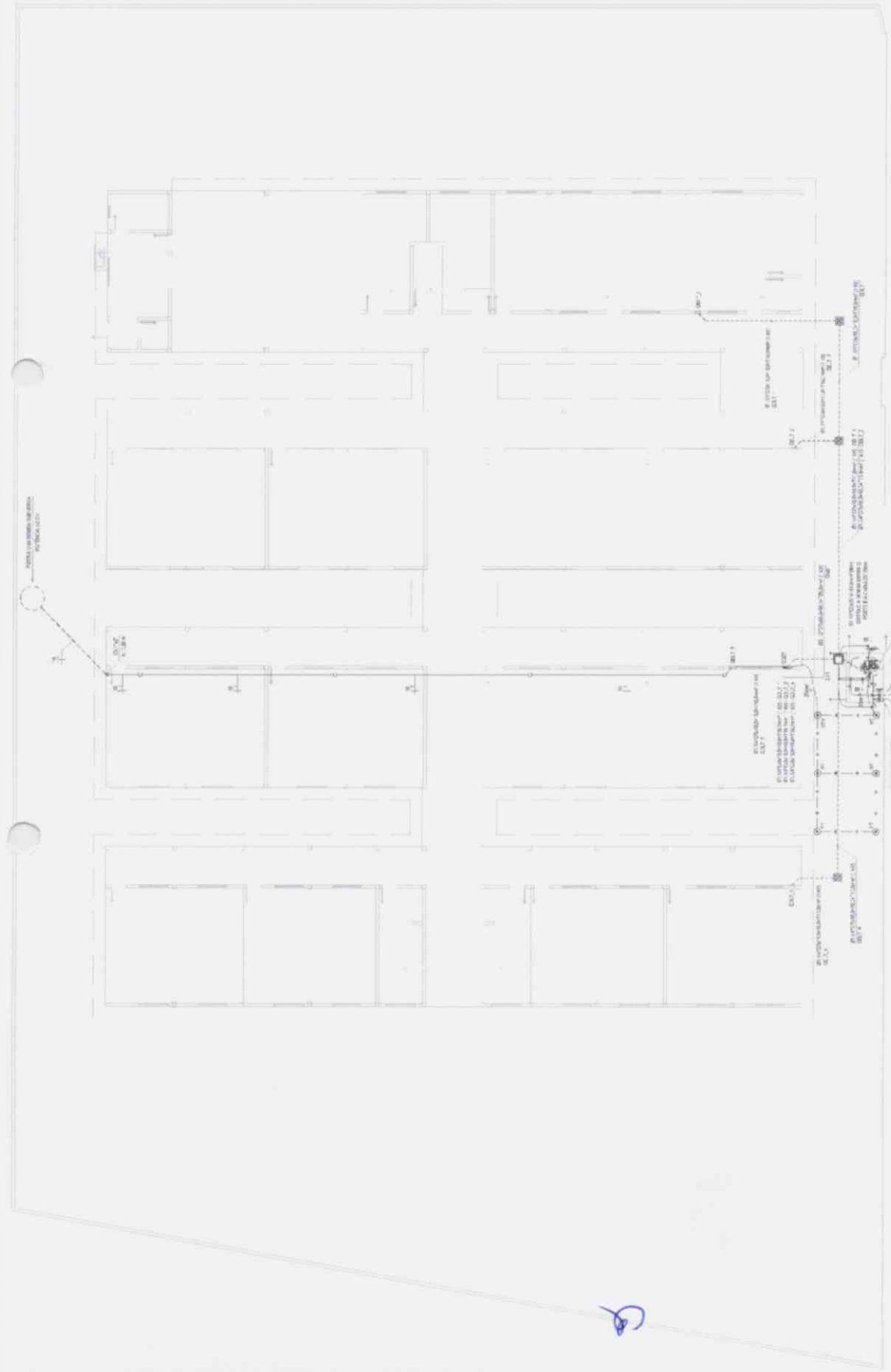
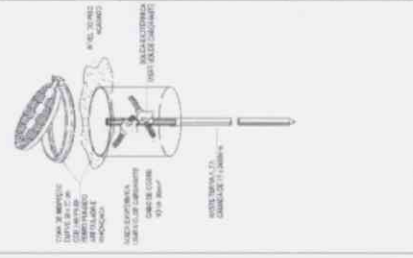

**ANEXO Nº 01**

**Ana Lúcia da Costa Mello**  
Secretaria de Educação

Portaria Nº 053/01-08/2019

**GEOPAD**

FUNDAÇÃO MUNICIPAL DE ENSINO  
CONHECIMENTO ESCOLAR DE 2ª ANO ANEXO MULLER EM ANEXO 102  
CONEXÃO DE ESCOLA DE 11 SALAS

**PROJETO DE FUNDAÇÃO**  
PROJETO DE FUNDAÇÃO  
PROJETO DE FUNDAÇÃO

237

SITUAÇÃO - ALIMENTAÇÃO GERAL  
ESCALA 1:50

*[Handwritten signature]*

*[Handwritten signature]*

ITEM	DESCRIÇÃO	UNID.	QUANT.	VALOR UNIT.	VALOR TOTAL
1	...	...	...	...	...
2	...	...	...	...	...

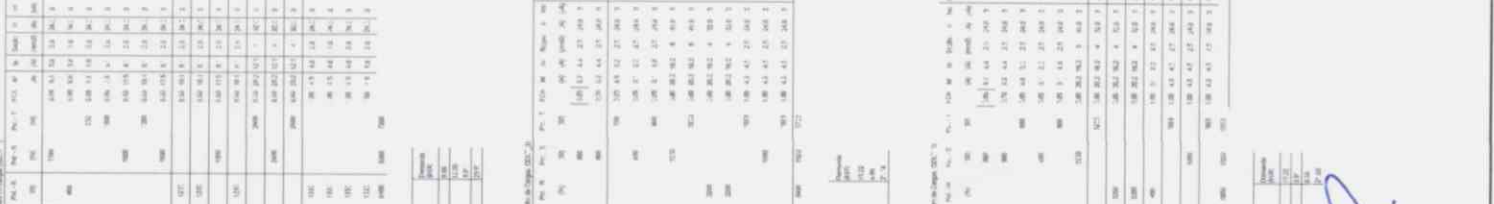
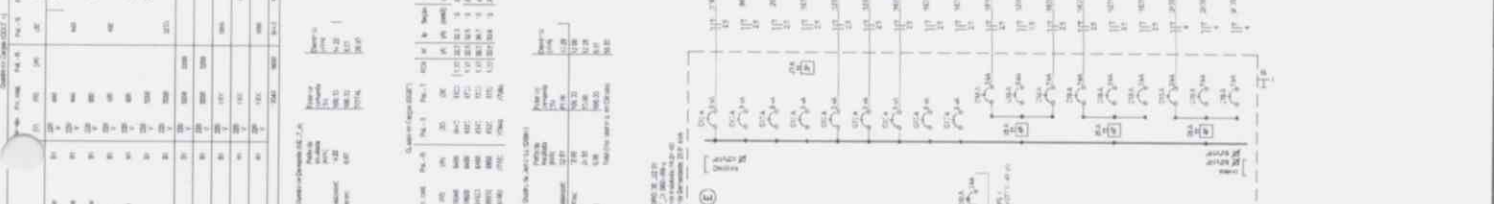
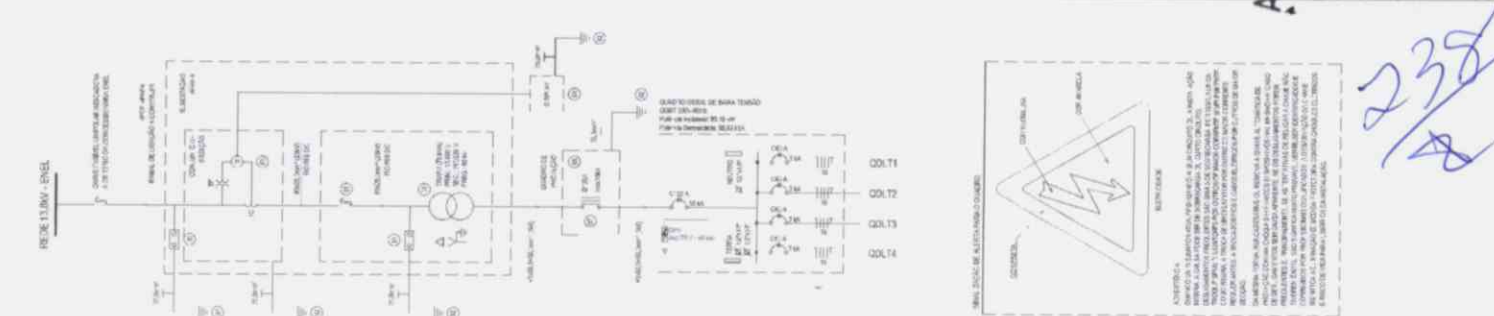

238  
A

Ana Lúcida Costa Melchior  
Secretária de Educação  
Portaria Nº 003-01-08-2019

PROFESSORA: ANA LUCIDA COSTA MELCHIOR  
CARGO: SECRETARIA DE EDUCAÇÃO  
DATA: 08/08/2019  
Nº DE FOLHA: 01 DE 01

Item	Descrição	Unid.	Quant.	Valor Unit.	Valor Total
1	...	...	...	...	...
2	...	...	...	...	...

Item	Descrição	Unid.	Quant.	Valor Unit.	Valor Total
3	...	...	...	...	...
4	...	...	...	...	...

Item	Descrição	Unid.	Quant.	Valor Unit.	Valor Total
1	...	...	...	...	...
2	...	...	...	...	...

Item	Descrição	Unid.	Quant.	Valor Unit.	Valor Total
3	...	...	...	...	...
4	...	...	...	...	...

Item	Descrição	Unid.	Quant.	Valor Unit.	Valor Total
1	...	...	...	...	...
2	...	...	...	...	...

Item	Descrição	Unid.	Quant.	Valor Unit.	Valor Total
3	...	...	...	...	...
4	...	...	...	...	...

Handwritten signature and initials.



NUMERO	DESCRIÇÃO	PROJ.	REV.	DATA
1	PROJETO DE ARQUITETURA			
2	PROJETO DE FUNDAMENTOS			
3	PROJETO DE ESTRUTURA			
4	PROJETO DE INSTALAÇÕES ELÉTRICAS			
5	PROJETO DE INSTALAÇÕES DE ÁGUA FRIA			
6	PROJETO DE INSTALAÇÕES DE ÁGUA QUENTE			
7	PROJETO DE INSTALAÇÕES DE VENTILAÇÃO MECÂNICA			
8	PROJETO DE INSTALAÇÕES DE SANEAMENTO BÁSICO			
9	PROJETO DE INSTALAÇÕES DE GÁS			
10	PROJETO DE INSTALAÇÕES DE SEGURANÇA CONTRA INCÊNDIO			
11	PROJETO DE INSTALAÇÕES DE SINALIZAÇÃO DE SEGURANÇA			
12	PROJETO DE INSTALAÇÕES DE AQUECIMENTO			
13	PROJETO DE INSTALAÇÕES DE REFRIGERAÇÃO			
14	PROJETO DE INSTALAÇÕES DE SINALIZAÇÃO DE EMERGÊNCIA			
15	PROJETO DE INSTALAÇÕES DE SINALIZAÇÃO DE SEGURANÇA			
16	PROJETO DE INSTALAÇÕES DE SINALIZAÇÃO DE SEGURANÇA			
17	PROJETO DE INSTALAÇÕES DE SINALIZAÇÃO DE SEGURANÇA			
18	PROJETO DE INSTALAÇÕES DE SINALIZAÇÃO DE SEGURANÇA			
19	PROJETO DE INSTALAÇÕES DE SINALIZAÇÃO DE SEGURANÇA			
20	PROJETO DE INSTALAÇÕES DE SINALIZAÇÃO DE SEGURANÇA			

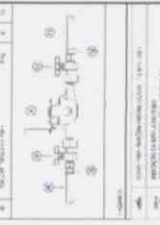

**LEGENDA**

1 - LÍNEA DE MURTO (MURTO) - 100m x 100m

2 - LÍNEA DE MURTO (MURTO) - 100m x 100m

3 - LÍNEA DE MURTO (MURTO) - 100m x 100m

4 - LÍNEA DE MURTO (MURTO) - 100m x 100m

5 - LÍNEA DE MURTO (MURTO) - 100m x 100m

6 - LÍNEA DE MURTO (MURTO) - 100m x 100m

7 - LÍNEA DE MURTO (MURTO) - 100m x 100m

8 - LÍNEA DE MURTO (MURTO) - 100m x 100m

9 - LÍNEA DE MURTO (MURTO) - 100m x 100m

10 - LÍNEA DE MURTO (MURTO) - 100m x 100m

**REQUISITOS DE PROJETO**

1 - O PROJETO DEVE SER ELABORADO EM CONFORMIDADE COM O REGULAMENTO MUNICIPAL DE LICENCIAMENTO DE OBRAS DE CONSTRUÇÃO CIVIL DO MUNICÍPIO DE SÃO PAULO.

2 - O PROJETO DEVE SER ELABORADO EM CONFORMIDADE COM O REGULAMENTO MUNICIPAL DE LICENCIAMENTO DE OBRAS DE CONSTRUÇÃO CIVIL DO MUNICÍPIO DE SÃO PAULO.

3 - O PROJETO DEVE SER ELABORADO EM CONFORMIDADE COM O REGULAMENTO MUNICIPAL DE LICENCIAMENTO DE OBRAS DE CONSTRUÇÃO CIVIL DO MUNICÍPIO DE SÃO PAULO.

4 - O PROJETO DEVE SER ELABORADO EM CONFORMIDADE COM O REGULAMENTO MUNICIPAL DE LICENCIAMENTO DE OBRAS DE CONSTRUÇÃO CIVIL DO MUNICÍPIO DE SÃO PAULO.

5 - O PROJETO DEVE SER ELABORADO EM CONFORMIDADE COM O REGULAMENTO MUNICIPAL DE LICENCIAMENTO DE OBRAS DE CONSTRUÇÃO CIVIL DO MUNICÍPIO DE SÃO PAULO.

**REQUISITOS DE PROJETO**

1 - O PROJETO DEVE SER ELABORADO EM CONFORMIDADE COM O REGULAMENTO MUNICIPAL DE LICENCIAMENTO DE OBRAS DE CONSTRUÇÃO CIVIL DO MUNICÍPIO DE SÃO PAULO.

2 - O PROJETO DEVE SER ELABORADO EM CONFORMIDADE COM O REGULAMENTO MUNICIPAL DE LICENCIAMENTO DE OBRAS DE CONSTRUÇÃO CIVIL DO MUNICÍPIO DE SÃO PAULO.

3 - O PROJETO DEVE SER ELABORADO EM CONFORMIDADE COM O REGULAMENTO MUNICIPAL DE LICENCIAMENTO DE OBRAS DE CONSTRUÇÃO CIVIL DO MUNICÍPIO DE SÃO PAULO.

4 - O PROJETO DEVE SER ELABORADO EM CONFORMIDADE COM O REGULAMENTO MUNICIPAL DE LICENCIAMENTO DE OBRAS DE CONSTRUÇÃO CIVIL DO MUNICÍPIO DE SÃO PAULO.

5 - O PROJETO DEVE SER ELABORADO EM CONFORMIDADE COM O REGULAMENTO MUNICIPAL DE LICENCIAMENTO DE OBRAS DE CONSTRUÇÃO CIVIL DO MUNICÍPIO DE SÃO PAULO.

**REQUISITOS DE PROJETO**

1 - O PROJETO DEVE SER ELABORADO EM CONFORMIDADE COM O REGULAMENTO MUNICIPAL DE LICENCIAMENTO DE OBRAS DE CONSTRUÇÃO CIVIL DO MUNICÍPIO DE SÃO PAULO.

2 - O PROJETO DEVE SER ELABORADO EM CONFORMIDADE COM O REGULAMENTO MUNICIPAL DE LICENCIAMENTO DE OBRAS DE CONSTRUÇÃO CIVIL DO MUNICÍPIO DE SÃO PAULO.

3 - O PROJETO DEVE SER ELABORADO EM CONFORMIDADE COM O REGULAMENTO MUNICIPAL DE LICENCIAMENTO DE OBRAS DE CONSTRUÇÃO CIVIL DO MUNICÍPIO DE SÃO PAULO.

4 - O PROJETO DEVE SER ELABORADO EM CONFORMIDADE COM O REGULAMENTO MUNICIPAL DE LICENCIAMENTO DE OBRAS DE CONSTRUÇÃO CIVIL DO MUNICÍPIO DE SÃO PAULO.

5 - O PROJETO DEVE SER ELABORADO EM CONFORMIDADE COM O REGULAMENTO MUNICIPAL DE LICENCIAMENTO DE OBRAS DE CONSTRUÇÃO CIVIL DO MUNICÍPIO DE SÃO PAULO.

**REQUISITOS DE PROJETO**

1 - O PROJETO DEVE SER ELABORADO EM CONFORMIDADE COM O REGULAMENTO MUNICIPAL DE LICENCIAMENTO DE OBRAS DE CONSTRUÇÃO CIVIL DO MUNICÍPIO DE SÃO PAULO.

2 - O PROJETO DEVE SER ELABORADO EM CONFORMIDADE COM O REGULAMENTO MUNICIPAL DE LICENCIAMENTO DE OBRAS DE CONSTRUÇÃO CIVIL DO MUNICÍPIO DE SÃO PAULO.

3 - O PROJETO DEVE SER ELABORADO EM CONFORMIDADE COM O REGULAMENTO MUNICIPAL DE LICENCIAMENTO DE OBRAS DE CONSTRUÇÃO CIVIL DO MUNICÍPIO DE SÃO PAULO.

4 - O PROJETO DEVE SER ELABORADO EM CONFORMIDADE COM O REGULAMENTO MUNICIPAL DE LICENCIAMENTO DE OBRAS DE CONSTRUÇÃO CIVIL DO MUNICÍPIO DE SÃO PAULO.

5 - O PROJETO DEVE SER ELABORADO EM CONFORMIDADE COM O REGULAMENTO MUNICIPAL DE LICENCIAMENTO DE OBRAS DE CONSTRUÇÃO CIVIL DO MUNICÍPIO DE SÃO PAULO.

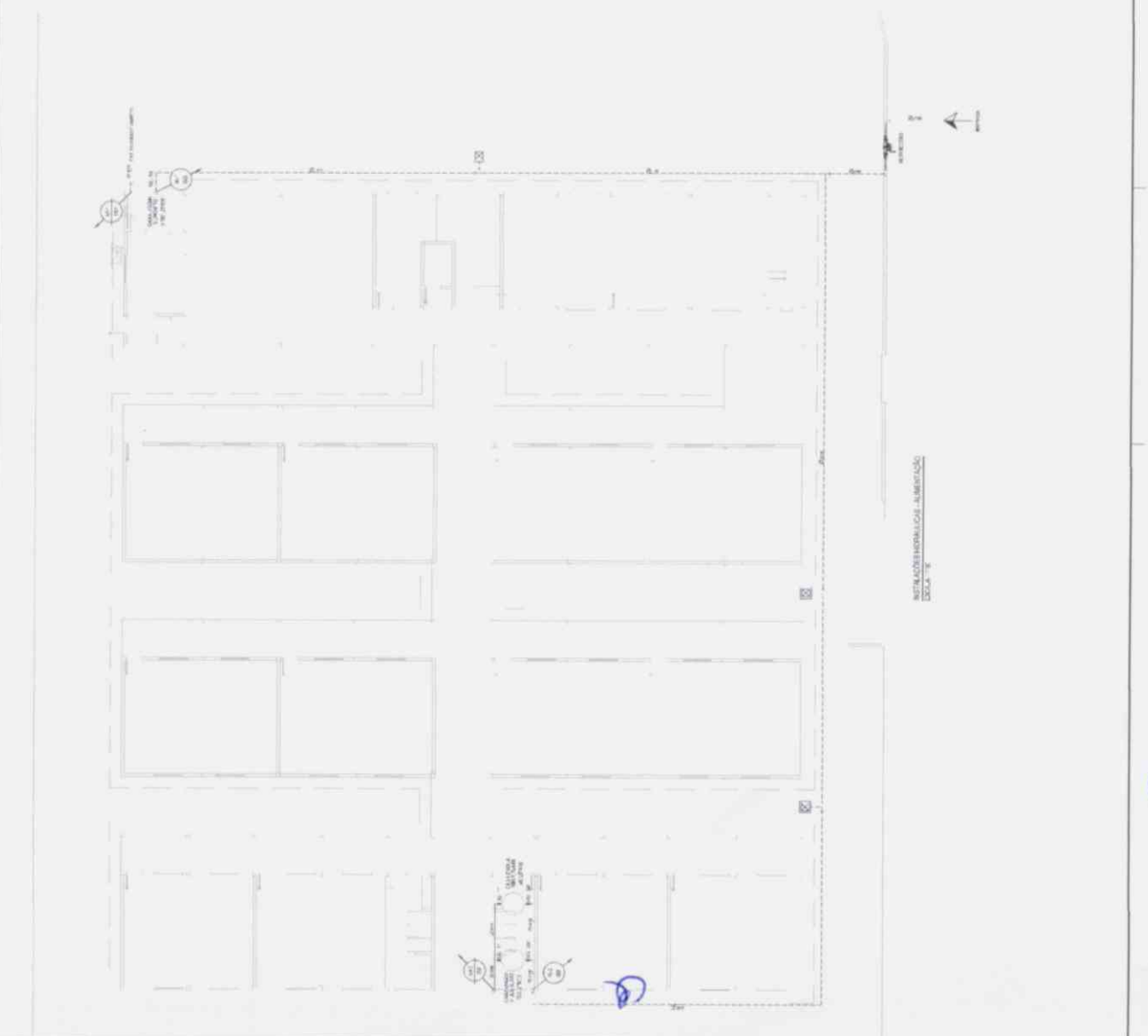
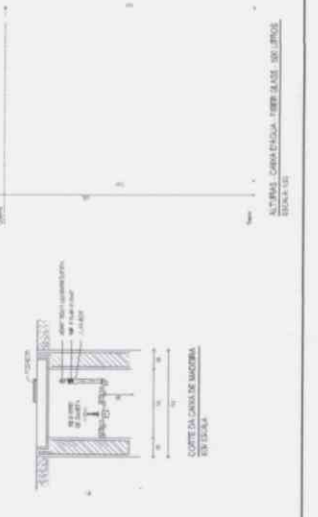
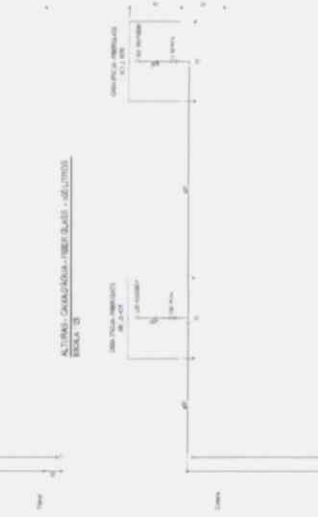

INSTALAÇÕES ELÉTRICAS  
ESCALA 1:50

Ana Lúcia da Costa Mello  
Secretaria de Educação  
Portaria Nº 003/01-08/2019

2220

*[Handwritten signature]*





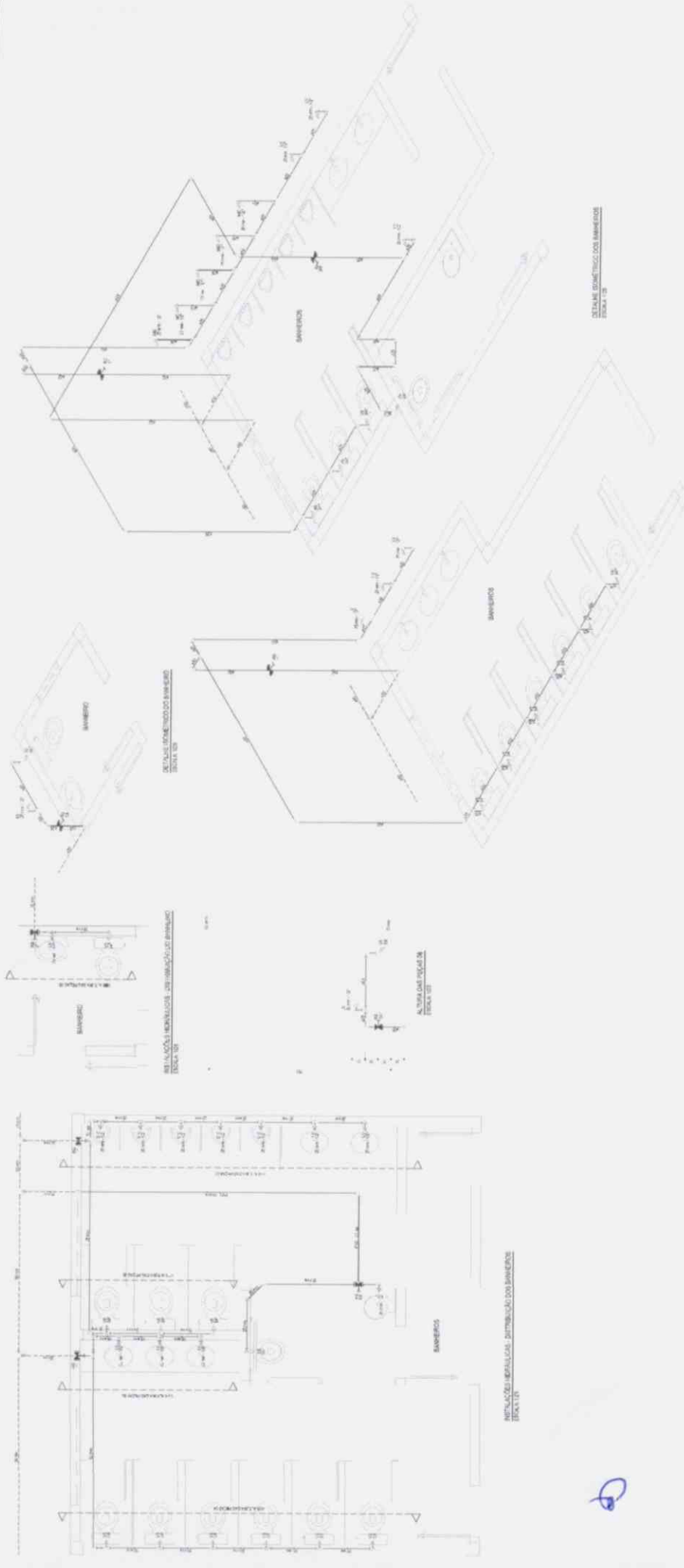

ANA LÚCIDA COSTA-MELIC  
 Secretária de Educação  
 Portaria Nº 603/01-08/2019  
 SECRETARIA DE EDUCAÇÃO  
 GOVERNO DO ESTADO DE SÃO PAULO  
 SECRETARIA DE EDUCAÇÃO  
 RUA JACQUES GUILLERME, 150  
 JARDIM BOTANICAL - SÃO PAULO - SP  
 CEP: 01218-900  
 FONE: (11) 5080-4000 FAX: (11) 5083-4000  
 E-MAIL: SAEB@SED.ESP.MEC.GOV.BR  
 SAEB@SED.ESP.MEC.GOV.BR

272

6

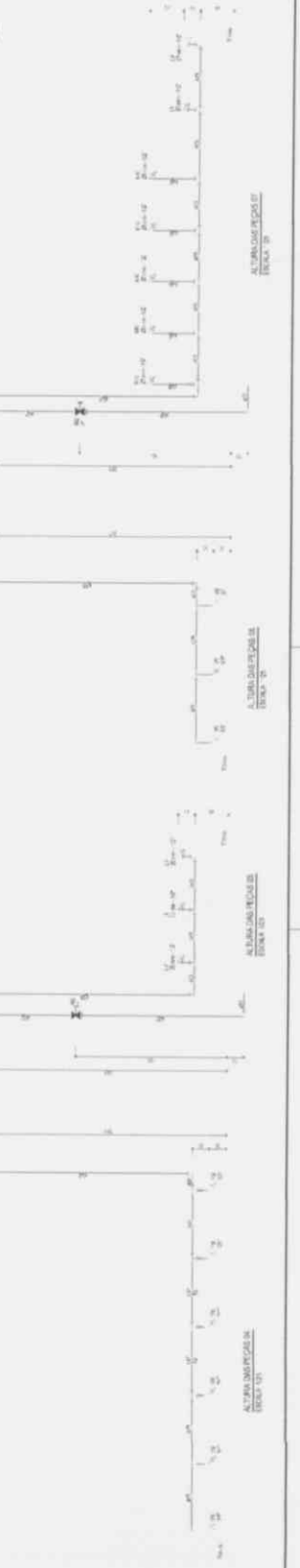

**LEGENDA**

001	INDICAÇÃO DE LOCALIZAÇÃO
002	INDICAÇÃO DE LOCALIZAÇÃO
003	INDICAÇÃO DE LOCALIZAÇÃO
004	INDICAÇÃO DE LOCALIZAÇÃO
005	INDICAÇÃO DE LOCALIZAÇÃO
006	INDICAÇÃO DE LOCALIZAÇÃO
007	INDICAÇÃO DE LOCALIZAÇÃO
008	INDICAÇÃO DE LOCALIZAÇÃO
009	INDICAÇÃO DE LOCALIZAÇÃO
010	INDICAÇÃO DE LOCALIZAÇÃO
011	INDICAÇÃO DE LOCALIZAÇÃO
012	INDICAÇÃO DE LOCALIZAÇÃO
013	INDICAÇÃO DE LOCALIZAÇÃO
014	INDICAÇÃO DE LOCALIZAÇÃO
015	INDICAÇÃO DE LOCALIZAÇÃO
016	INDICAÇÃO DE LOCALIZAÇÃO
017	INDICAÇÃO DE LOCALIZAÇÃO
018	INDICAÇÃO DE LOCALIZAÇÃO
019	INDICAÇÃO DE LOCALIZAÇÃO
020	INDICAÇÃO DE LOCALIZAÇÃO
021	INDICAÇÃO DE LOCALIZAÇÃO
022	INDICAÇÃO DE LOCALIZAÇÃO
023	INDICAÇÃO DE LOCALIZAÇÃO
024	INDICAÇÃO DE LOCALIZAÇÃO
025	INDICAÇÃO DE LOCALIZAÇÃO
026	INDICAÇÃO DE LOCALIZAÇÃO
027	INDICAÇÃO DE LOCALIZAÇÃO
028	INDICAÇÃO DE LOCALIZAÇÃO
029	INDICAÇÃO DE LOCALIZAÇÃO
030	INDICAÇÃO DE LOCALIZAÇÃO
031	INDICAÇÃO DE LOCALIZAÇÃO
032	INDICAÇÃO DE LOCALIZAÇÃO
033	INDICAÇÃO DE LOCALIZAÇÃO
034	INDICAÇÃO DE LOCALIZAÇÃO
035	INDICAÇÃO DE LOCALIZAÇÃO
036	INDICAÇÃO DE LOCALIZAÇÃO
037	INDICAÇÃO DE LOCALIZAÇÃO
038	INDICAÇÃO DE LOCALIZAÇÃO
039	INDICAÇÃO DE LOCALIZAÇÃO
040	INDICAÇÃO DE LOCALIZAÇÃO
041	INDICAÇÃO DE LOCALIZAÇÃO
042	INDICAÇÃO DE LOCALIZAÇÃO
043	INDICAÇÃO DE LOCALIZAÇÃO
044	INDICAÇÃO DE LOCALIZAÇÃO
045	INDICAÇÃO DE LOCALIZAÇÃO
046	INDICAÇÃO DE LOCALIZAÇÃO
047	INDICAÇÃO DE LOCALIZAÇÃO
048	INDICAÇÃO DE LOCALIZAÇÃO
049	INDICAÇÃO DE LOCALIZAÇÃO
050	INDICAÇÃO DE LOCALIZAÇÃO

INDICAÇÃO DE LOCALIZAÇÃO  
 1. 2. 3. 4. 5. 6. 7. 8. 9. 10. 11. 12. 13. 14. 15. 16. 17. 18. 19. 20. 21. 22. 23. 24. 25. 26. 27. 28. 29. 30. 31. 32. 33. 34. 35. 36. 37. 38. 39. 40. 41. 42. 43. 44. 45. 46. 47. 48. 49. 50. 51. 52. 53. 54. 55. 56. 57. 58. 59. 60. 61. 62. 63. 64. 65. 66. 67. 68. 69. 70. 71. 72. 73. 74. 75. 76. 77. 78. 79. 80. 81. 82. 83. 84. 85. 86. 87. 88. 89. 90. 91. 92. 93. 94. 95. 96. 97. 98. 99. 100.

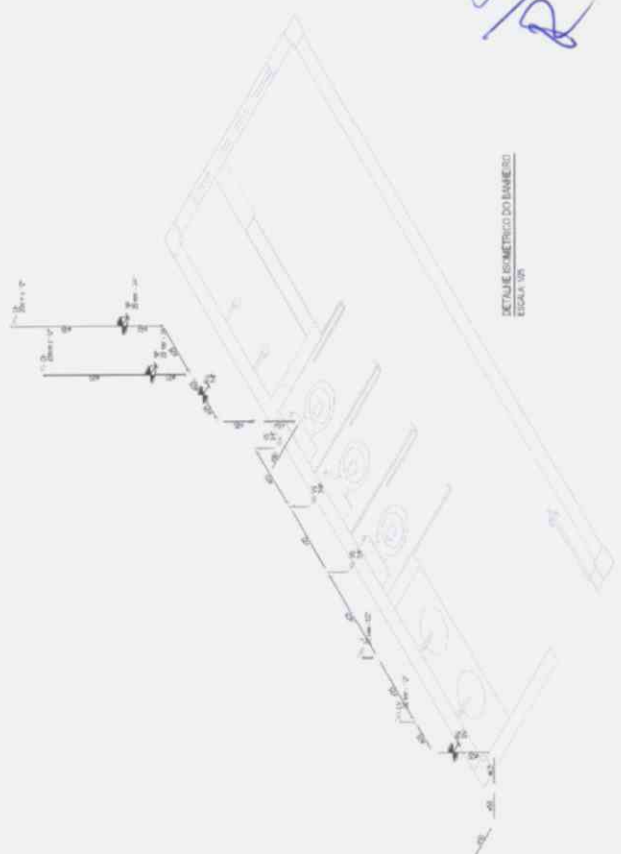
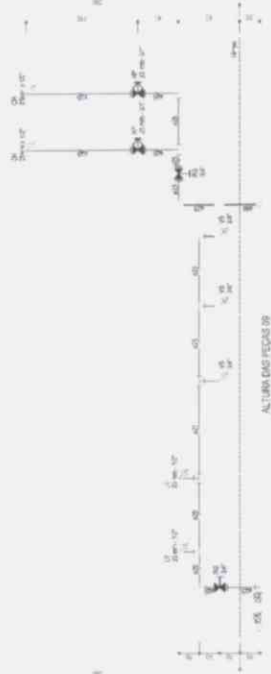
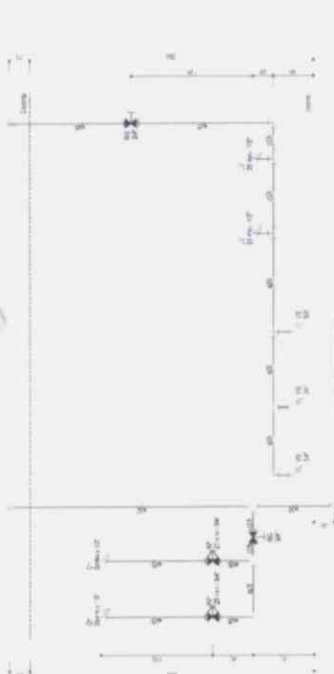
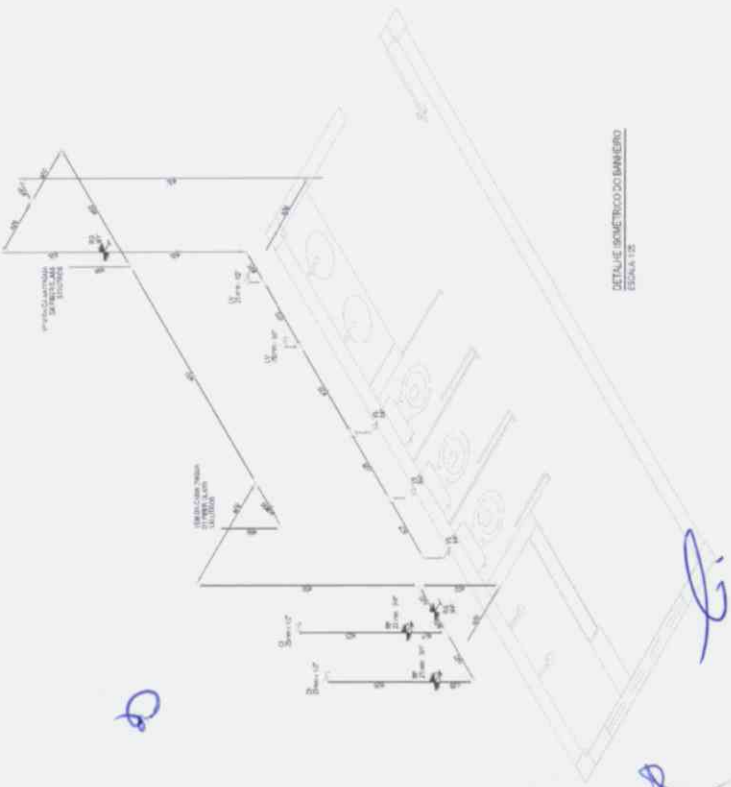
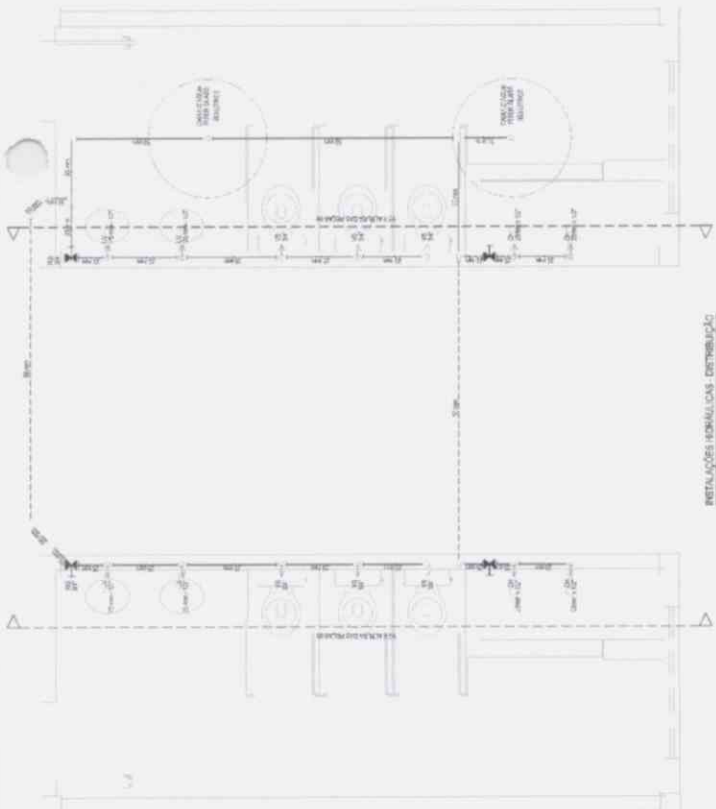

**Ana Lúcia da Costa Mello**  
 Secretária de Educação  
 Portaria Nº 003-01-08-2019

SECRETARIA MUNICIPAL DE EDUCAÇÃO  
 RUA JOSÉ GOMES DE SOUZA, 113 - JARDIM SÃO JOSÉ - 68010-110 - BELÉM - PA  
 FONE: (91) 3212-1234 FAX: (91) 3212-1235  
 E-MAIL: secretaria@educacao.pa.gov.br

*Handwritten signature and initials*

*Handwritten mark*

*Handwritten signature*

**RELAÇÃO DE MATERIAIS**

1. COBERTURA: LAJE DE CONCRETO ARMADO COM REVESTIMENTO DE CERÁMICA 30x30x5 CM, COM REVESTIMENTO DE PAVIMENTO DE CERÁMICA 30x30x5 CM, EM TODAS AS ÁREAS.

2. PAREDES: ALVENARIA DE CIMENTO PORTLAND COM REVESTIMENTO DE CERÁMICA 30x30x5 CM, EM TODAS AS ÁREAS.

3. PLACAS: PLACAS DE CIMENTO PORTLAND COM REVESTIMENTO DE CERÁMICA 30x30x5 CM, EM TODAS AS ÁREAS.

4. TETO: TETO PLANO COM REVESTIMENTO DE CERÁMICA 30x30x5 CM, EM TODAS AS ÁREAS.

5. JANELAS: JANELAS DE ALUMÍNIO COM VIDRO 4+4+4 CM, EM TODAS AS ÁREAS.

6. PORTAS: PORTAS DE ALUMÍNIO COM VIDRO 4+4+4 CM, EM TODAS AS ÁREAS.

7. PISOS: PISOS DE CIMENTO PORTLAND COM REVESTIMENTO DE CERÁMICA 30x30x5 CM, EM TODAS AS ÁREAS.

8. ESCADAS: ESCADAS DE CONCRETO ARMADO COM REVESTIMENTO DE CERÁMICA 30x30x5 CM, EM TODAS AS ÁREAS.

9. SANITÁRIOS: SANITÁRIOS DE CERÁMICA 30x30x5 CM, EM TODAS AS ÁREAS.

10. COZINHA: COZINHA DE CERÁMICA 30x30x5 CM, EM TODAS AS ÁREAS.

11. BANHEIRO: BANHEIRO DE CERÁMICA 30x30x5 CM, EM TODAS AS ÁREAS.

12. SALA DE AULAS: SALA DE AULAS DE CERÁMICA 30x30x5 CM, EM TODAS AS ÁREAS.

13. LABORATÓRIO: LABORATÓRIO DE CERÁMICA 30x30x5 CM, EM TODAS AS ÁREAS.

14. BIBLIOTECA: BIBLIOTECA DE CERÁMICA 30x30x5 CM, EM TODAS AS ÁREAS.

15. SALA DE REUNIÃO: SALA DE REUNIÃO DE CERÁMICA 30x30x5 CM, EM TODAS AS ÁREAS.

16. SALA DE ESCRETO: SALA DE ESCRETO DE CERÁMICA 30x30x5 CM, EM TODAS AS ÁREAS.

17. SALA DE ESTUDO: SALA DE ESTUDO DE CERÁMICA 30x30x5 CM, EM TODAS AS ÁREAS.

18. SALA DE ESPORTE: SALA DE ESPORTE DE CERÁMICA 30x30x5 CM, EM TODAS AS ÁREAS.

19. SALA DE LANCAMENTO: SALA DE LANCAMENTO DE CERÁMICA 30x30x5 CM, EM TODAS AS ÁREAS.

20. SALA DE REPOSIÇÃO: SALA DE REPOSIÇÃO DE CERÁMICA 30x30x5 CM, EM TODAS AS ÁREAS.

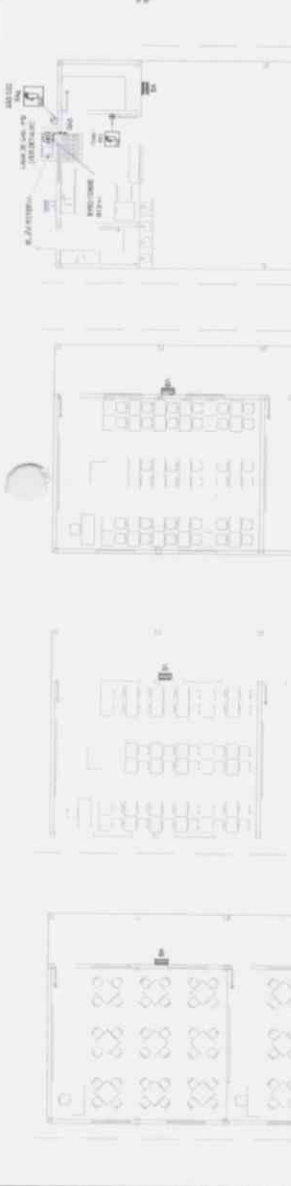
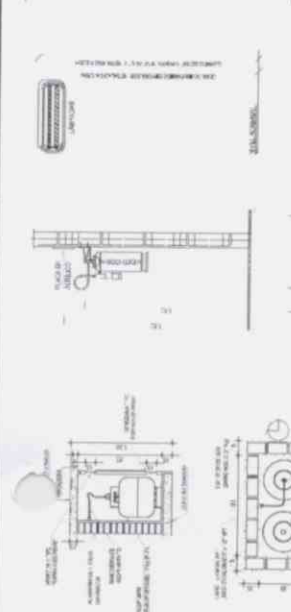

**RELAÇÃO DE MATERIAIS**

1. COBERTURA: LAJE DE CONCRETO ARMADO COM REVESTIMENTO DE CERÁMICA 30x30x5 CM, COM REVESTIMENTO DE PAVIMENTO DE CERÁMICA 30x30x5 CM, EM TODAS AS ÁREAS.

2. PAREDES: ALVENARIA DE CIMENTO PORTLAND COM REVESTIMENTO DE CERÁMICA 30x30x5 CM, EM TODAS AS ÁREAS.

3. PLACAS: PLACAS DE CIMENTO PORTLAND COM REVESTIMENTO DE CERÁMICA 30x30x5 CM, EM TODAS AS ÁREAS.

4. TETO: TETO PLANO COM REVESTIMENTO DE CERÁMICA 30x30x5 CM, EM TODAS AS ÁREAS.

5. JANELAS: JANELAS DE ALUMÍNIO COM VIDRO 4+4+4 CM, EM TODAS AS ÁREAS.

6. PORTAS: PORTAS DE ALUMÍNIO COM VIDRO 4+4+4 CM, EM TODAS AS ÁREAS.

7. PISOS: PISOS DE CIMENTO PORTLAND COM REVESTIMENTO DE CERÁMICA 30x30x5 CM, EM TODAS AS ÁREAS.

8. ESCADAS: ESCADAS DE CONCRETO ARMADO COM REVESTIMENTO DE CERÁMICA 30x30x5 CM, EM TODAS AS ÁREAS.

9. SANITÁRIOS: SANITÁRIOS DE CERÁMICA 30x30x5 CM, EM TODAS AS ÁREAS.

10. COZINHA: COZINHA DE CERÁMICA 30x30x5 CM, EM TODAS AS ÁREAS.

11. BANHEIRO: BANHEIRO DE CERÁMICA 30x30x5 CM, EM TODAS AS ÁREAS.

12. SALA DE AULAS: SALA DE AULAS DE CERÁMICA 30x30x5 CM, EM TODAS AS ÁREAS.

13. LABORATÓRIO: LABORATÓRIO DE CERÁMICA 30x30x5 CM, EM TODAS AS ÁREAS.

14. BIBLIOTECA: BIBLIOTECA DE CERÁMICA 30x30x5 CM, EM TODAS AS ÁREAS.

15. SALA DE REUNIÃO: SALA DE REUNIÃO DE CERÁMICA 30x30x5 CM, EM TODAS AS ÁREAS.

16. SALA DE ESCRETO: SALA DE ESCRETO DE CERÁMICA 30x30x5 CM, EM TODAS AS ÁREAS.

17. SALA DE ESTUDO: SALA DE ESTUDO DE CERÁMICA 30x30x5 CM, EM TODAS AS ÁREAS.

18. SALA DE ESPORTE: SALA DE ESPORTE DE CERÁMICA 30x30x5 CM, EM TODAS AS ÁREAS.

19. SALA DE LANCAMENTO: SALA DE LANCAMENTO DE CERÁMICA 30x30x5 CM, EM TODAS AS ÁREAS.

20. SALA DE REPOSIÇÃO: SALA DE REPOSIÇÃO DE CERÁMICA 30x30x5 CM, EM TODAS AS ÁREAS.

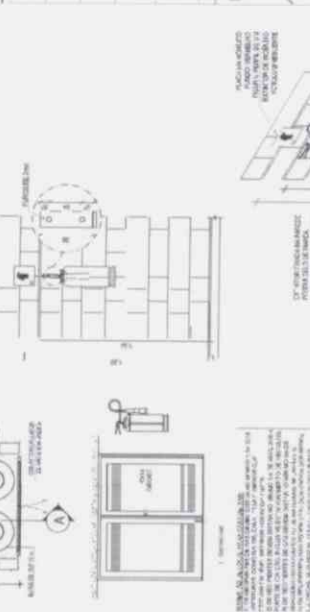

**RELAÇÃO DE MATERIAIS**

1. COBERTURA: LAJE DE CONCRETO ARMADO COM REVESTIMENTO DE CERÁMICA 30x30x5 CM, COM REVESTIMENTO DE PAVIMENTO DE CERÁMICA 30x30x5 CM, EM TODAS AS ÁREAS.

2. PAREDES: ALVENARIA DE CIMENTO PORTLAND COM REVESTIMENTO DE CERÁMICA 30x30x5 CM, EM TODAS AS ÁREAS.

3. PLACAS: PLACAS DE CIMENTO PORTLAND COM REVESTIMENTO DE CERÁMICA 30x30x5 CM, EM TODAS AS ÁREAS.

4. TETO: TETO PLANO COM REVESTIMENTO DE CERÁMICA 30x30x5 CM, EM TODAS AS ÁREAS.

5. JANELAS: JANELAS DE ALUMÍNIO COM VIDRO 4+4+4 CM, EM TODAS AS ÁREAS.

6. PORTAS: PORTAS DE ALUMÍNIO COM VIDRO 4+4+4 CM, EM TODAS AS ÁREAS.

7. PISOS: PISOS DE CIMENTO PORTLAND COM REVESTIMENTO DE CERÁMICA 30x30x5 CM, EM TODAS AS ÁREAS.

8. ESCADAS: ESCADAS DE CONCRETO ARMADO COM REVESTIMENTO DE CERÁMICA 30x30x5 CM, EM TODAS AS ÁREAS.

9. SANITÁRIOS: SANITÁRIOS DE CERÁMICA 30x30x5 CM, EM TODAS AS ÁREAS.

10. COZINHA: COZINHA DE CERÁMICA 30x30x5 CM, EM TODAS AS ÁREAS.

11. BANHEIRO: BANHEIRO DE CERÁMICA 30x30x5 CM, EM TODAS AS ÁREAS.

12. SALA DE AULAS: SALA DE AULAS DE CERÁMICA 30x30x5 CM, EM TODAS AS ÁREAS.

13. LABORATÓRIO: LABORATÓRIO DE CERÁMICA 30x30x5 CM, EM TODAS AS ÁREAS.

14. BIBLIOTECA: BIBLIOTECA DE CERÁMICA 30x30x5 CM, EM TODAS AS ÁREAS.

15. SALA DE REUNIÃO: SALA DE REUNIÃO DE CERÁMICA 30x30x5 CM, EM TODAS AS ÁREAS.

16. SALA DE ESCRETO: SALA DE ESCRETO DE CERÁMICA 30x30x5 CM, EM TODAS AS ÁREAS.

17. SALA DE ESTUDO: SALA DE ESTUDO DE CERÁMICA 30x30x5 CM, EM TODAS AS ÁREAS.

18. SALA DE ESPORTE: SALA DE ESPORTE DE CERÁMICA 30x30x5 CM, EM TODAS AS ÁREAS.

19. SALA DE LANCAMENTO: SALA DE LANCAMENTO DE CERÁMICA 30x30x5 CM, EM TODAS AS ÁREAS.

20. SALA DE REPOSIÇÃO: SALA DE REPOSIÇÃO DE CERÁMICA 30x30x5 CM, EM TODAS AS ÁREAS.

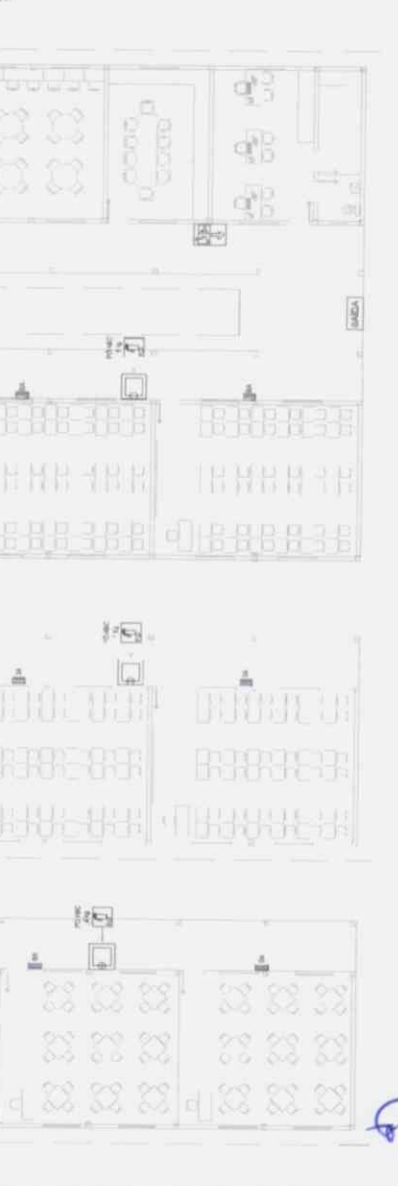
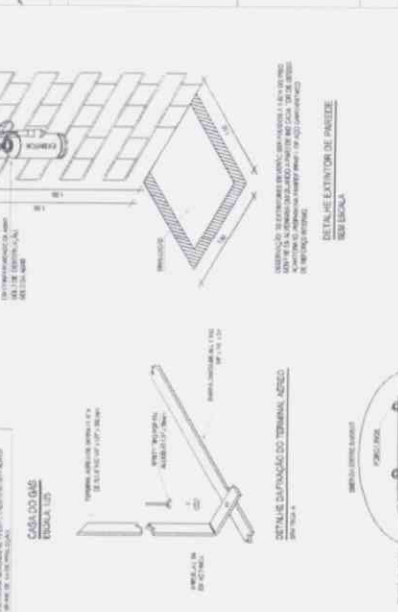

**RELAÇÃO DE MATERIAIS**

1. COBERTURA: LAJE DE CONCRETO ARMADO COM REVESTIMENTO DE CERÁMICA 30x30x5 CM, COM REVESTIMENTO DE PAVIMENTO DE CERÁMICA 30x30x5 CM, EM TODAS AS ÁREAS.

2. PAREDES: ALVENARIA DE CIMENTO PORTLAND COM REVESTIMENTO DE CERÁMICA 30x30x5 CM, EM TODAS AS ÁREAS.

3. PLACAS: PLACAS DE CIMENTO PORTLAND COM REVESTIMENTO DE CERÁMICA 30x30x5 CM, EM TODAS AS ÁREAS.

4. TETO: TETO PLANO COM REVESTIMENTO DE CERÁMICA 30x30x5 CM, EM TODAS AS ÁREAS.

5. JANELAS: JANELAS DE ALUMÍNIO COM VIDRO 4+4+4 CM, EM TODAS AS ÁREAS.

6. PORTAS: PORTAS DE ALUMÍNIO COM VIDRO 4+4+4 CM, EM TODAS AS ÁREAS.

7. PISOS: PISOS DE CIMENTO PORTLAND COM REVESTIMENTO DE CERÁMICA 30x30x5 CM, EM TODAS AS ÁREAS.

8. ESCADAS: ESCADAS DE CONCRETO ARMADO COM REVESTIMENTO DE CERÁMICA 30x30x5 CM, EM TODAS AS ÁREAS.

9. SANITÁRIOS: SANITÁRIOS DE CERÁMICA 30x30x5 CM, EM TODAS AS ÁREAS.

10. COZINHA: COZINHA DE CERÁMICA 30x30x5 CM, EM TODAS AS ÁREAS.

11. BANHEIRO: BANHEIRO DE CERÁMICA 30x30x5 CM, EM TODAS AS ÁREAS.

12. SALA DE AULAS: SALA DE AULAS DE CERÁMICA 30x30x5 CM, EM TODAS AS ÁREAS.

13. LABORATÓRIO: LABORATÓRIO DE CERÁMICA 30x30x5 CM, EM TODAS AS ÁREAS.

14. BIBLIOTECA: BIBLIOTECA DE CERÁMICA 30x30x5 CM, EM TODAS AS ÁREAS.

15. SALA DE REUNIÃO: SALA DE REUNIÃO DE CERÁMICA 30x30x5 CM, EM TODAS AS ÁREAS.

16. SALA DE ESCRETO: SALA DE ESCRETO DE CERÁMICA 30x30x5 CM, EM TODAS AS ÁREAS.

17. SALA DE ESTUDO: SALA DE ESTUDO DE CERÁMICA 30x30x5 CM, EM TODAS AS ÁREAS.

18. SALA DE ESPORTE: SALA DE ESPORTE DE CERÁMICA 30x30x5 CM, EM TODAS AS ÁREAS.

19. SALA DE LANCAMENTO: SALA DE LANCAMENTO DE CERÁMICA 30x30x5 CM, EM TODAS AS ÁREAS.

20. SALA DE REPOSIÇÃO: SALA DE REPOSIÇÃO DE CERÁMICA 30x30x5 CM, EM TODAS AS ÁREAS.



**SECRETARIA DE EDUCAÇÃO**

**André Luiz do Costa Melic**

Secretário de Educação

Portaria nº 003 01 08 2013

**GEOPAC**

PROPOSTA DE LICITAÇÃO Nº 003/2013

OBJETO: OBRAS DE REFORMA E MELHORIA DE INFRAESTRUTURA DE ESCOLAS DA REDE MUNICIPAL DE EDUCAÇÃO DO MUNICÍPIO DE SÃO PAULO.

EMPRESA: GEOPAC S/A

VALOR DA OBRAS: R\$ 1.000.000,00

DATA DE EMISSÃO: 08/08/2013

LOCAL DE EMISSÃO: SÃO PAULO - SP

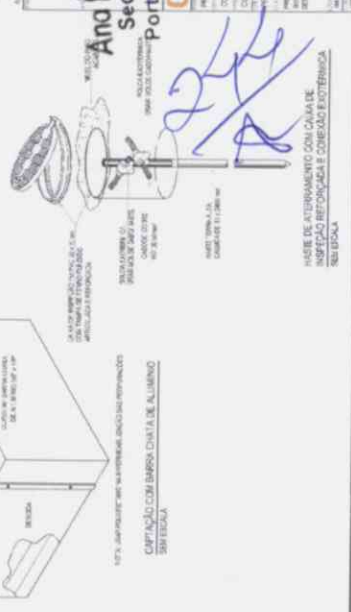

**CAIXILHO DE ALUMÍNIO COM VIDRO 4+4+4 CM**

**SISTEMA DE PROTEÇÃO CONTRA DESCARGAS ATMOSFÉRICAS**

ESCALA 1:100

**TERCEIRO DE PROTEÇÃO CONTRA DESCARGAS ATMOSFÉRICAS**

ESCALA 1:100

LÍDER DA  
 PROJETO  
 LÍDER DA  
 PROJETO  
 LÍDER DA  
 PROJETO

DIREÇÃO GERAL DE PROJETOS DE ARQUITETURA  
 DEPARTAMENTO DE PROJETOS DE ARQUITETURA  
 C/PROJETO DE ARQUITETURA DE PROJETOS DE ARQUITETURA  
 DEPARTAMENTO DE PROJETOS DE ARQUITETURA  
 C/PROJETO DE ARQUITETURA DE PROJETOS DE ARQUITETURA

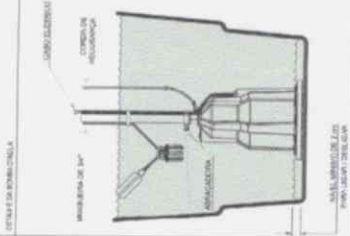
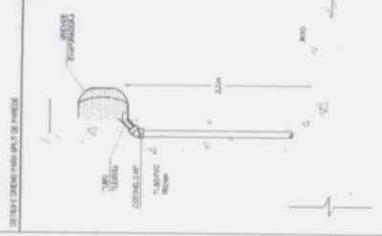

LÍDER DA PROJETO  
 LÍDER DA PROJETO  
 LÍDER DA PROJETO  
 LÍDER DA PROJETO  
 LÍDER DA PROJETO  
 LÍDER DA PROJETO

ANO Lúcia do Costa Melic  
 Secretária de Educação  
 Portaria Nº 003 01 08 2019  
 GEOPAD

INSTITUTO NACIONAL DE RECURSOS HUMANOS  
 DIRETORIA DE EXCELÊNCIA EM GESTÃO DE PESSOAS  
 COORDENADORIA DE GESTÃO DE PESSOAS  
 INSTITUTO NACIONAL DE RECURSOS HUMANOS

255  
 8



TERREO - INSTALAÇÕES PLUMBAS E PRELIMINARES DE BARRACÕES  
 ESCALA 1:100

8  
 8

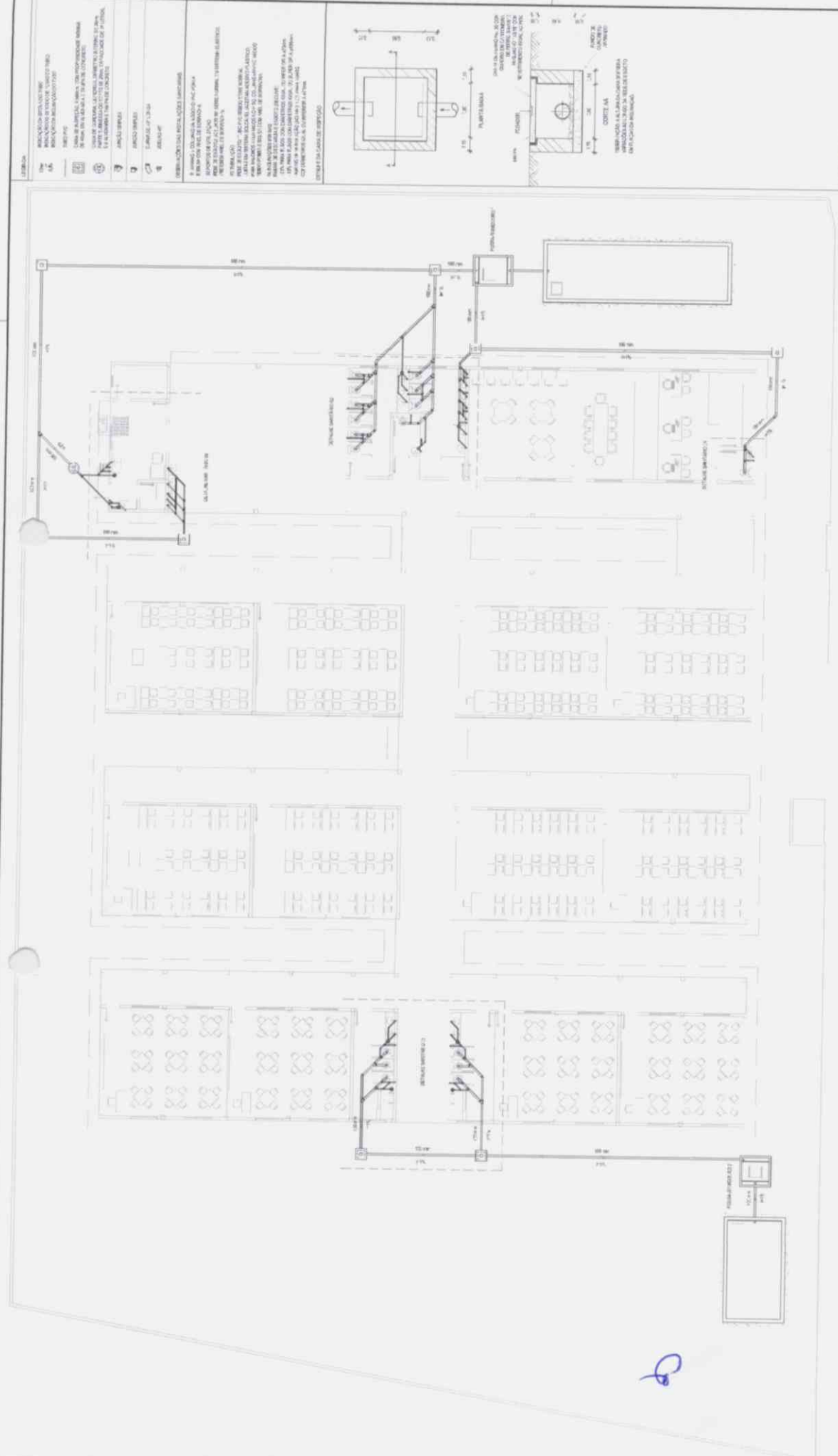

**Ano Lúcio da Costa Melo**  
**Secretaria de Educação**  
**Portaria N.º 03.01.08.2019**

**GEOPAC**

SECRETARIA MUNICIPAL DE EDUCAÇÃO  
 INSTITUIÇÃO DE ENSINO DE 1ª a 8ª SÉRIAS EM ANOS C/12  
 CONTINUAÇÃO DE ENSINO DE 1ª a 3ª SÉRIAS  
 INSTALAÇÕES SANITÁRIAS  
 PLANO DE PROJETO DE ARQUITETURA  
 ANO 2019

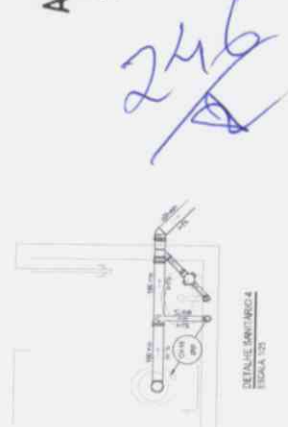

FORNECIMENTO DE INSTALAÇÕES SANITÁRIAS  
 ESCOLA 120

DETAHE SANITÁRIA  
 ESCOLA 120

*[Handwritten signature]*

*[Handwritten initials]*

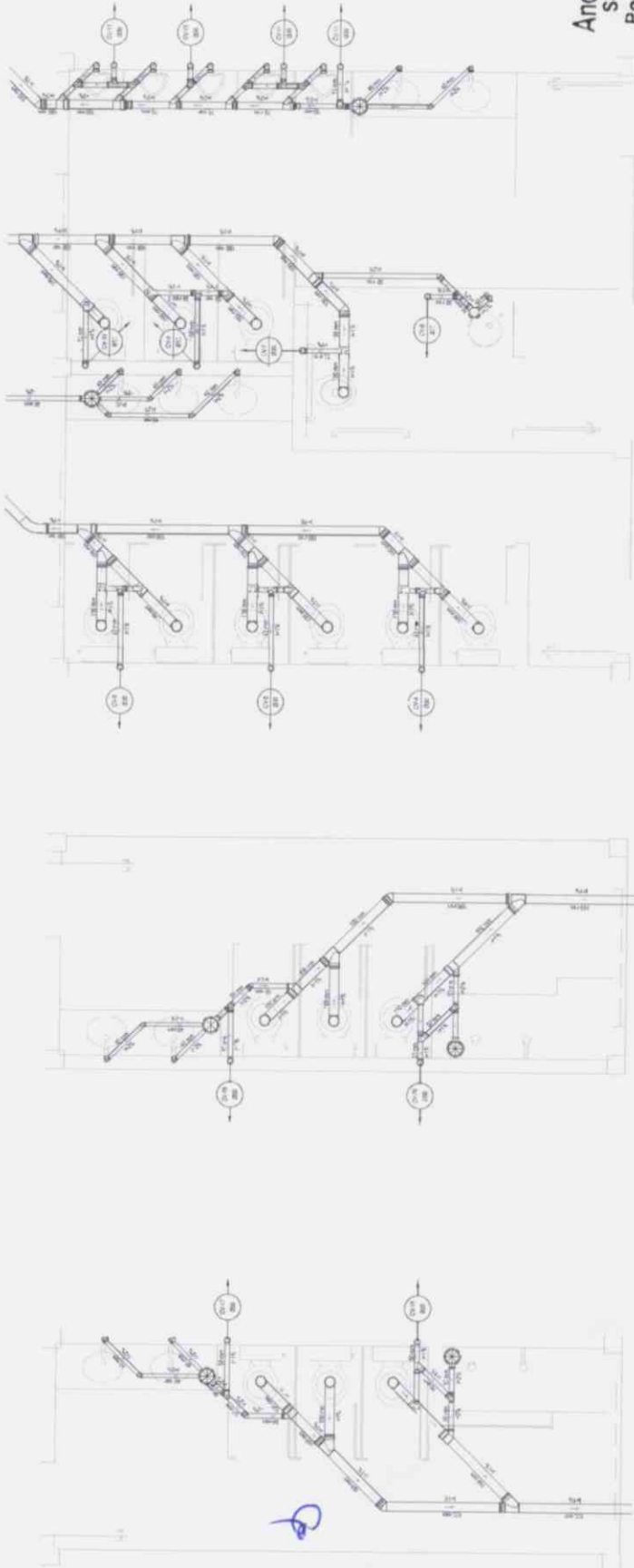
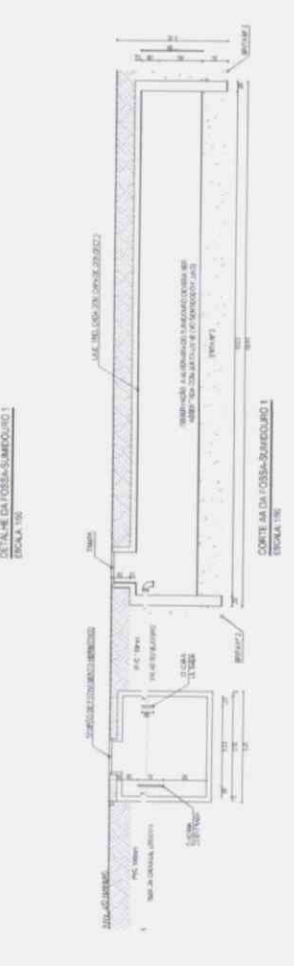
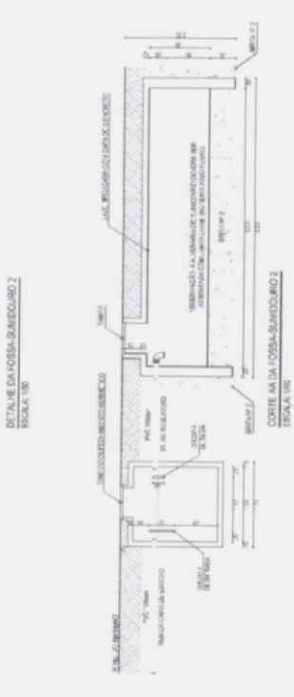
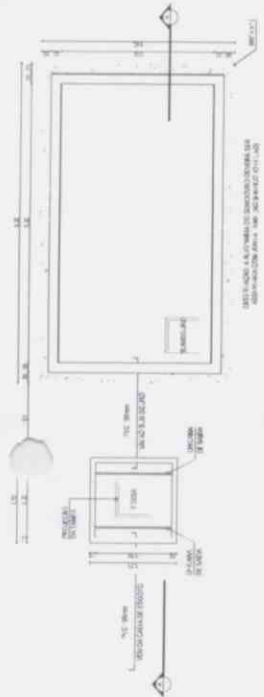

DETALHE SANITÁRIO 1  
ESCALA 1:20

DETALHE SANITÁRIO 2  
ESCALA 1:20

*[Handwritten signature]*

*[Handwritten signature]*

- LEGENDA
- 1. INDICAÇÃO DE MATERIAL
  - 2. INDICAÇÃO DE QUANTIDADE
  - 3. INDICAÇÃO DE PREÇO
  - 4. INDICAÇÃO DE UNIDADE
  - 5. INDICAÇÃO DE LOCALIZAÇÃO
  - 6. INDICAÇÃO DE TIPO
  - 7. INDICAÇÃO DE MARCA
  - 8. INDICAÇÃO DE MODELO
  - 9. INDICAÇÃO DE COR
  - 10. INDICAÇÃO DE TAMAHO
  - 11. INDICAÇÃO DE QUANTIDADE
  - 12. INDICAÇÃO DE PREÇO
  - 13. INDICAÇÃO DE UNIDADE
  - 14. INDICAÇÃO DE LOCALIZAÇÃO
  - 15. INDICAÇÃO DE TIPO
  - 16. INDICAÇÃO DE MARCA
  - 17. INDICAÇÃO DE MODELO
  - 18. INDICAÇÃO DE COR
  - 19. INDICAÇÃO DE TAMAHO

ESPECIFICAÇÃO DA FOSSA-SANITÁRIO 1

1. FOSSA-SANITÁRIO 1 - 1,80m x 1,20m x 0,80m

2. PORTA - 1,80m x 0,80m

3. TOILET - 0,60m x 0,40m

4. TANQUE - 0,40m x 0,30m

5. PEDRALETA - 0,30m x 0,30m

6. PISO - 0,10m

7. PAREDE - 0,10m

8. TETO - 0,10m

9. TUBO - 0,10m

10. VENTILADOR - 0,10m

11. VENTILADOR - 0,10m

12. VENTILADOR - 0,10m

13. VENTILADOR - 0,10m

14. VENTILADOR - 0,10m

15. VENTILADOR - 0,10m

16. VENTILADOR - 0,10m

17. VENTILADOR - 0,10m

18. VENTILADOR - 0,10m

19. VENTILADOR - 0,10m

20. VENTILADOR - 0,10m

Ana Luiza da Costa Melic  
Secretaria de Educação  
Portaria Nº 003.01.08/2019

**GEOPAC**

INSTITUTO NACIONAL DE MARIAS

CONTRATO DE PREÇOS DE INTERVENÇÃO DE OBRAS DE CONSTRUÇÃO DE ESCOLA DE C. SALAR

RETRABALHO Nº 003.01.08/2019

RETRABALHO Nº 003.01.08/2019

RETRABALHO Nº 003.01.08/2019

RETRABALHO Nº 003.01.08/2019

LEGENDA

1. INDICAR O TIPO DE MATERIAL A SER UTILIZADO EM TODAS AS PARTES DO PROJETO DE ACORDO COM O NÍVEL DE DETALHE.

2. INDICAR O TIPO DE MATERIAL A SER UTILIZADO EM TODAS AS PARTES DO PROJETO DE ACORDO COM O NÍVEL DE DETALHE.

3. INDICAR O TIPO DE MATERIAL A SER UTILIZADO EM TODAS AS PARTES DO PROJETO DE ACORDO COM O NÍVEL DE DETALHE.

4. INDICAR O TIPO DE MATERIAL A SER UTILIZADO EM TODAS AS PARTES DO PROJETO DE ACORDO COM O NÍVEL DE DETALHE.

5. INDICAR O TIPO DE MATERIAL A SER UTILIZADO EM TODAS AS PARTES DO PROJETO DE ACORDO COM O NÍVEL DE DETALHE.

6. INDICAR O TIPO DE MATERIAL A SER UTILIZADO EM TODAS AS PARTES DO PROJETO DE ACORDO COM O NÍVEL DE DETALHE.

7. INDICAR O TIPO DE MATERIAL A SER UTILIZADO EM TODAS AS PARTES DO PROJETO DE ACORDO COM O NÍVEL DE DETALHE.

8. INDICAR O TIPO DE MATERIAL A SER UTILIZADO EM TODAS AS PARTES DO PROJETO DE ACORDO COM O NÍVEL DE DETALHE.

9. INDICAR O TIPO DE MATERIAL A SER UTILIZADO EM TODAS AS PARTES DO PROJETO DE ACORDO COM O NÍVEL DE DETALHE.

10. INDICAR O TIPO DE MATERIAL A SER UTILIZADO EM TODAS AS PARTES DO PROJETO DE ACORDO COM O NÍVEL DE DETALHE.

11. INDICAR O TIPO DE MATERIAL A SER UTILIZADO EM TODAS AS PARTES DO PROJETO DE ACORDO COM O NÍVEL DE DETALHE.

12. INDICAR O TIPO DE MATERIAL A SER UTILIZADO EM TODAS AS PARTES DO PROJETO DE ACORDO COM O NÍVEL DE DETALHE.

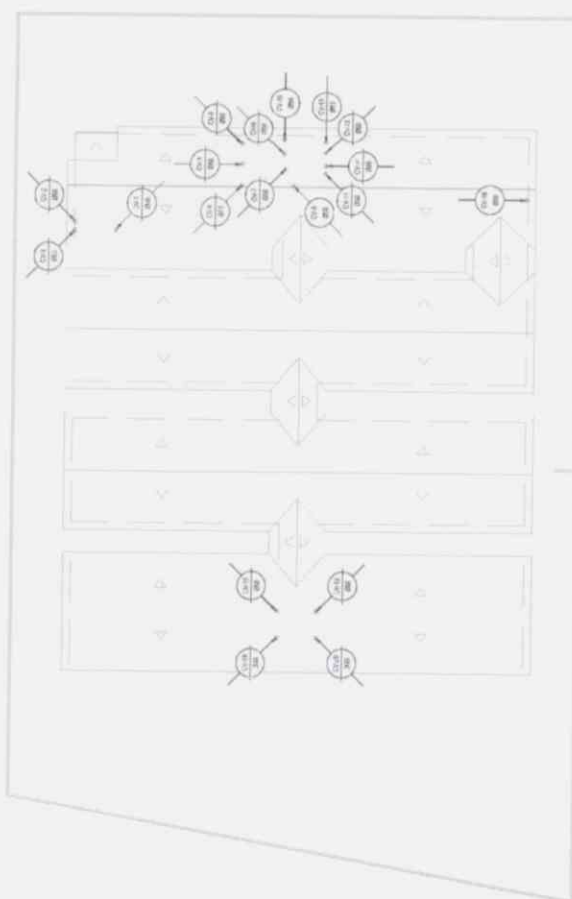

CONEXÃO TERMINAIS DE VENTILAÇÃO  
ESCALA 1:50

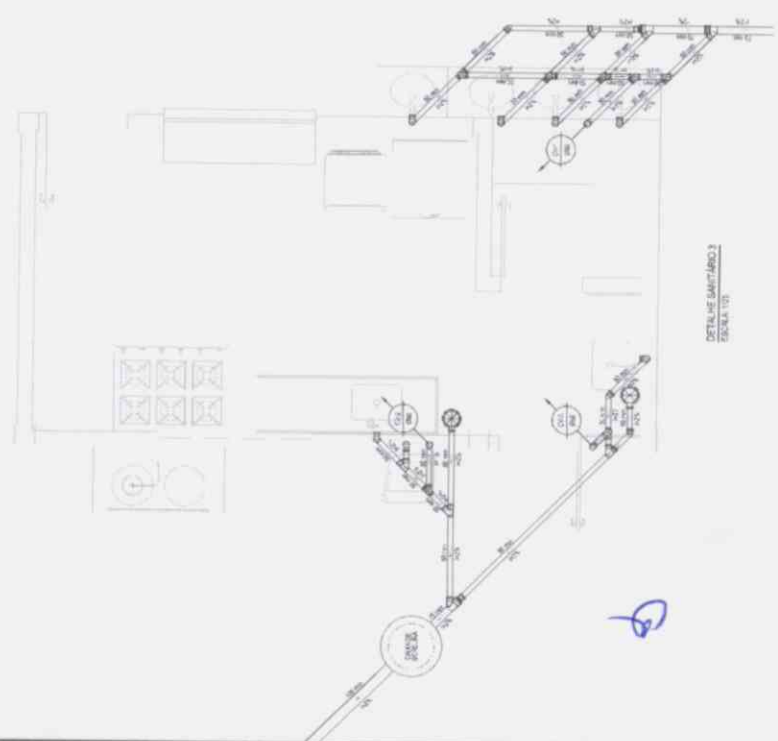

DETALHE SANITÁRIO 3  
ESCALA 1:20

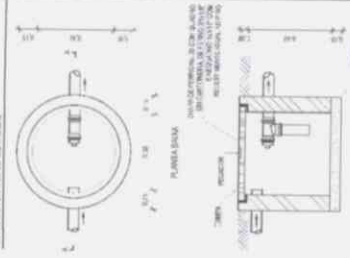

CORTE A-A  
REPRESENTAÇÃO A LÍNEA FINA DE UM ELEMENTO DE CONSTRUÇÃO NÃO VISÍVEL POR SI PRÓPRIO.

Ana Lídia da Costa Melic  
Secretaria de Educação  
Portaria Nº 003.01 08/2019

**GEOFAC**  
INSTITUTO NACIONAL DE ANÁLISES  
DE MATERIAIS DE CONSTRUÇÃO  
CONTRATO DE LOCAÇÃO DE SERVIÇOS DE ANÁLISES DE MATERIAIS DE CONSTRUÇÃO  
Nº 001/2019  
EMPRESA CONTRATADA  
GEOFAC - INSTITUTO NACIONAL DE ANÁLISES DE MATERIAIS DE CONSTRUÇÃO

Handwritten signature and initials in blue ink.

Handwritten signature and initials in blue ink.

**LEGENDA**

|  |  |
|--|--|
|  | QUADRO DE CABEAMENTO ESTRUTURADO CON CONDIÇÕES EXISTENTES, SUBSTITUÍVEL NA ABRELA E NA CAIXA DE FIBRAS ÓPTICAS, COM TUBO DE PROTEÇÃO DO CABELO DE FIBRAS ÓPTICAS, COM TUBO DE PROTEÇÃO DA MANGUEIRA DE CABELO DE FIBRAS ÓPTICAS, PORTA COM SOBRECARGA E TRINCO PROTETOR ELIMINANDO A BASE DE ESPOON-LESTER, NA COR NALL. |
|  | TOMADA DE TELEFONIA DO TIPO 1, CONECTOR DE FIBRAS ÓPTICAS DO TIPO CAT 5E, 48V, CADA TUBO ABERTOS NA ABRELA E NA CAIXA DE FIBRAS ÓPTICAS, DUPLICADO A DISTÂNCIA.  |
|  | CAIXA DE PARALELISMO PVC, INTERMEDIÁRIA PARA CABELO DE FIBRAS ÓPTICAS, 48V, 120x120x40 mm, DO TIPO 1, 120x120x40 mm.   |
|  | ELABORAÇÃO EM PVC ANT-TOMADA TIPO INDICADAS, BIBLIOTECÁRIO DE PORTAS E LUGAR COM FIDUCIÁRIOS A DUMA 1,5m.  |

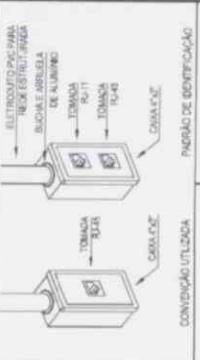

**CONVENIÇÃO UTILIZADA**

PT XXX - NÚMERO REGIONAL DO POÇO - PONTO DE TELECOMUNICAÇÕES

**INDICAÇÃO DE CABEAMENTO**

--- QUANTIDADE DE CABOS

--- QUANTIDADE DE CABOS DE FIBRAS ÓPTICAS (Nº FIBRAS) (Nº FIBRAS) / Nº FIBRAS (Nº FIBRAS) / Nº FIBRAS (Nº FIBRAS)

XX - CAIXA DE PARALELISMO PVC (CABELO DE FIBRAS ÓPTICAS) - XXX - XXX - XXX

--- ABERTURA PARA CABELO DE FIBRAS ÓPTICAS

--- ABERTURA PARA CABELO DE FIBRAS ÓPTICAS

--- ABERTURA PARA CABELO DE FIBRAS ÓPTICAS

--- ABERTURA PARA CABELO DE FIBRAS ÓPTICAS

**ASSINATURAS E APROVAÇÃO**

**Projeto de Engenharia**

**Ano Lúcio da Costa Melic**

Secretaria de Educação

Portaria Nº 003.01.08.201

**GEO PAC**

PREFEITURA MUNICIPAL DE AVACATI

CONSTRUÇÃO DE ESCOLA DE 12 SALAS NO BARRIO MALCOLM EM AVACATI-CE

CONSTRUÇÃO DE ESCOLA DE 12 SALAS

TELEFONIA E DADOS

PROF. PAULO ROBERTO

PROF. DANIEL ROBERTO

PROF. DANIEL ROBERTO

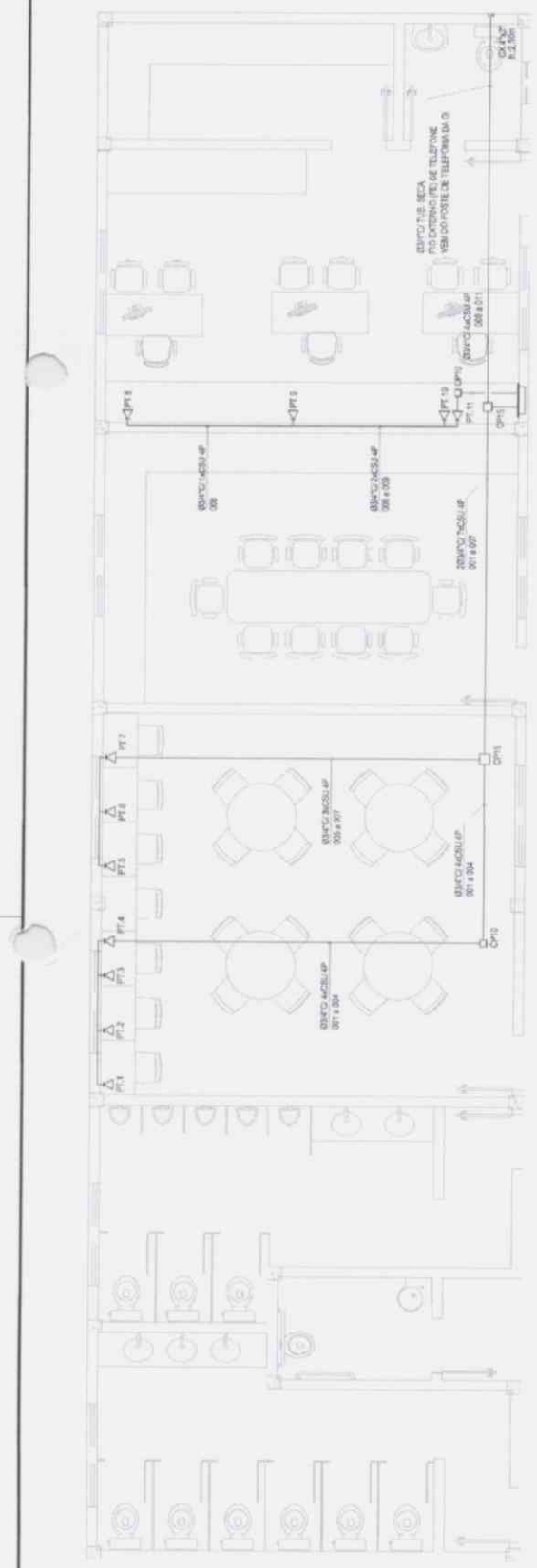

**TELEFONIA E DADOS**  
ESCALA: 1/50

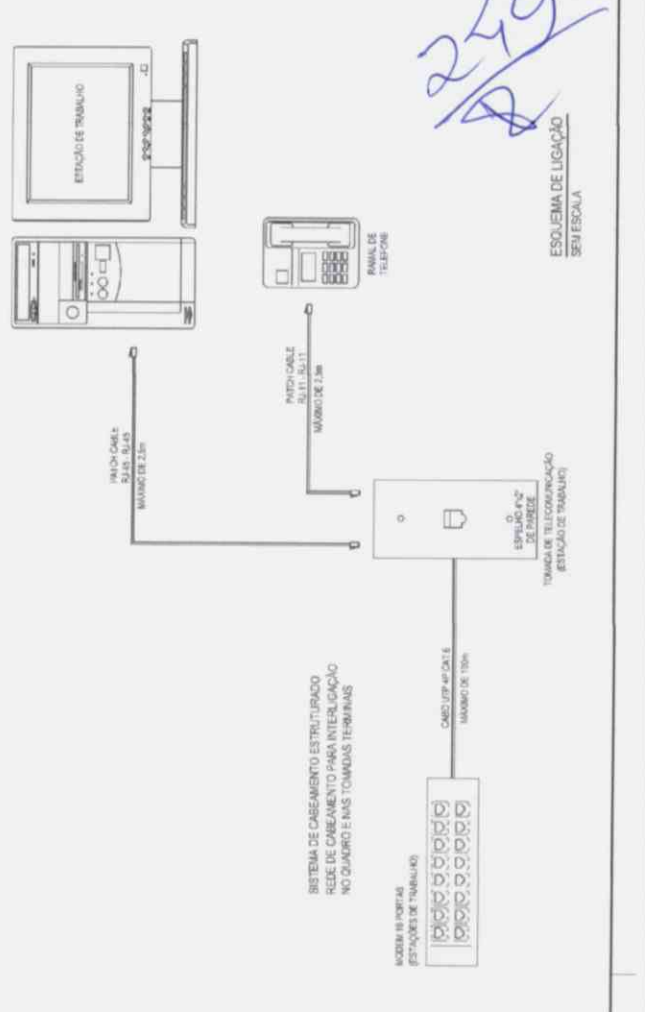

22/9

**ESQUEMA DE LIGAÇÃO**  
SUA ESCOLA



CONTRATANTE: PREFEITURA MUNICIPAL DE ARACATI  
AV. SANTOS DUMONT, 1146, CENTRO, ARACATI-CE

270  
/

## CONSTRUÇÃO DE UMA ESCOLA DE 12 SALAS NA LOCALIDADE DE MALOCA MUNICIPIO DE ARACATI/CE

**VOLUME II**  
PEÇAS GRÁFICAS

**CONTEÚDO**  
PROJETO DE ESTRUTURA DE CONCRETO

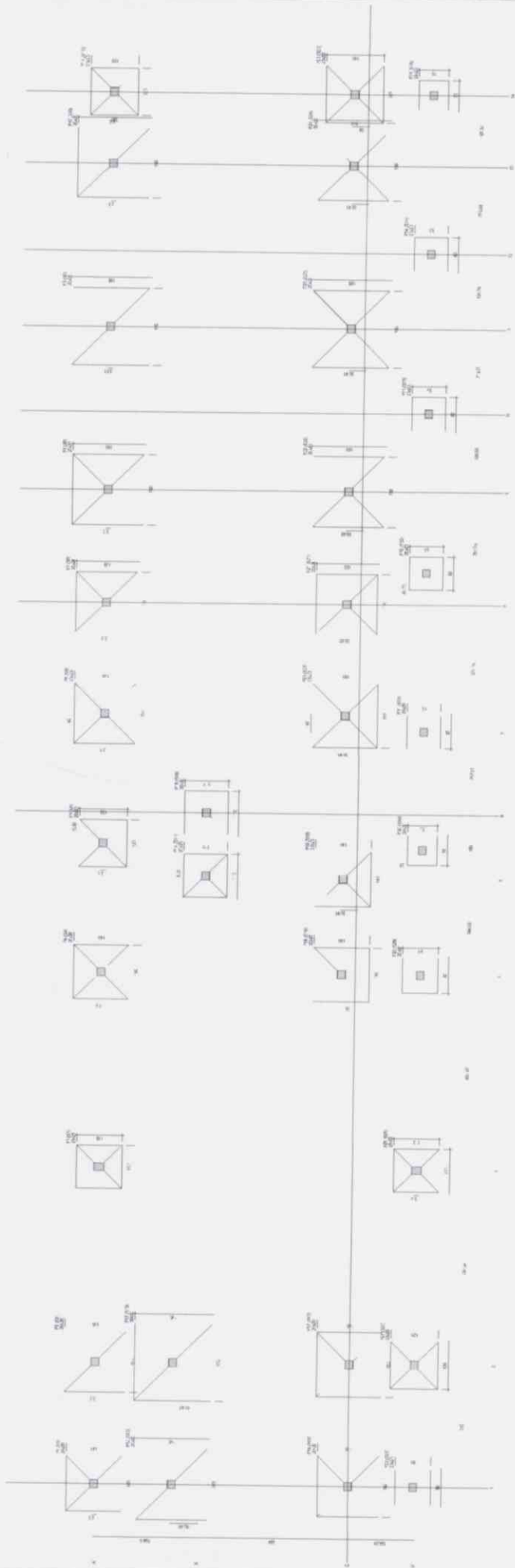

01) LIGADÃO DE MANO

**NOTAS REFINAS:**

1. OBRAS DE REFINAÇÃO DE DIMENSÃO DE 1,00m x 1,00m.
2. OBRAS DE REFINAÇÃO DE DIMENSÃO DE 1,50m x 1,50m.
3. OBRAS DE REFINAÇÃO DE DIMENSÃO DE 2,00m x 2,00m.
4. OBRAS DE REFINAÇÃO DE DIMENSÃO DE 2,50m x 2,50m.
5. OBRAS DE REFINAÇÃO DE DIMENSÃO DE 3,00m x 3,00m.
6. OBRAS DE REFINAÇÃO DE DIMENSÃO DE 3,50m x 3,50m.
7. OBRAS DE REFINAÇÃO DE DIMENSÃO DE 4,00m x 4,00m.
8. OBRAS DE REFINAÇÃO DE DIMENSÃO DE 4,50m x 4,50m.
9. OBRAS DE REFINAÇÃO DE DIMENSÃO DE 5,00m x 5,00m.
10. OBRAS DE REFINAÇÃO DE DIMENSÃO DE 5,50m x 5,50m.
11. OBRAS DE REFINAÇÃO DE DIMENSÃO DE 6,00m x 6,00m.
12. OBRAS DE REFINAÇÃO DE DIMENSÃO DE 6,50m x 6,50m.
13. OBRAS DE REFINAÇÃO DE DIMENSÃO DE 7,00m x 7,00m.
14. OBRAS DE REFINAÇÃO DE DIMENSÃO DE 7,50m x 7,50m.
15. OBRAS DE REFINAÇÃO DE DIMENSÃO DE 8,00m x 8,00m.
16. OBRAS DE REFINAÇÃO DE DIMENSÃO DE 8,50m x 8,50m.
17. OBRAS DE REFINAÇÃO DE DIMENSÃO DE 9,00m x 9,00m.
18. OBRAS DE REFINAÇÃO DE DIMENSÃO DE 9,50m x 9,50m.

| TABELA DE REFINAÇÃO |            |
|---------------------|------------|
| REFINAÇÃO           | QUANTIDADE |
| 1                   | 1          |
| 2                   | 1          |
| 3                   | 1          |
| 4                   | 1          |
| 5                   | 1          |
| 6                   | 1          |
| 7                   | 1          |
| 8                   | 1          |
| 9                   | 1          |
| 10                  | 1          |
| 11                  | 1          |
| 12                  | 1          |
| 13                  | 1          |
| 14                  | 1          |
| 15                  | 1          |
| 16                  | 1          |
| 17                  | 1          |
| 18                  | 1          |

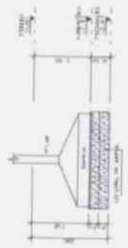

02) DESENVOLVIMENTO DE ARMA

| REFINAÇÃO | QUANTIDADE |
|-----------|------------|
| 1         | 1          |
| 2         | 1          |
| 3         | 1          |
| 4         | 1          |
| 5         | 1          |
| 6         | 1          |
| 7         | 1          |
| 8         | 1          |
| 9         | 1          |
| 10        | 1          |
| 11        | 1          |
| 12        | 1          |
| 13        | 1          |
| 14        | 1          |
| 15        | 1          |
| 16        | 1          |
| 17        | 1          |
| 18        | 1          |

**Anelândia da Costa Mello**  
 Secretária de Educação  
 Portaria N° 003.01 08/2019

**GEOPAC**  
 GEOMETRIA E ORÇAMENTO PARA A CONSTRUÇÃO

PROJETO DE REFINAÇÃO DE MANO  
 PARA O SISTEMA DE REFINAÇÃO DE MANO DA ESCOLA MUNICIPAL DE EDUCAÇÃO INFANTIL DA CIDADE DE ANELÂNDIA - MATO GROSSO DO SUL

25/12/2019

*[Handwritten signature]*

| QUANTIDADE | DESCRIÇÃO | UNIDADE | VALOR |
|------------|-----------|---------|-------|
| 1          | ...       | ...     | ...   |
| 2          | ...       | ...     | ...   |
| 3          | ...       | ...     | ...   |
| 4          | ...       | ...     | ...   |
| 5          | ...       | ...     | ...   |
| 6          | ...       | ...     | ...   |
| 7          | ...       | ...     | ...   |
| 8          | ...       | ...     | ...   |
| 9          | ...       | ...     | ...   |
| 10         | ...       | ...     | ...   |
| 11         | ...       | ...     | ...   |
| 12         | ...       | ...     | ...   |
| 13         | ...       | ...     | ...   |
| 14         | ...       | ...     | ...   |
| 15         | ...       | ...     | ...   |
| 16         | ...       | ...     | ...   |
| 17         | ...       | ...     | ...   |
| 18         | ...       | ...     | ...   |
| 19         | ...       | ...     | ...   |
| 20         | ...       | ...     | ...   |

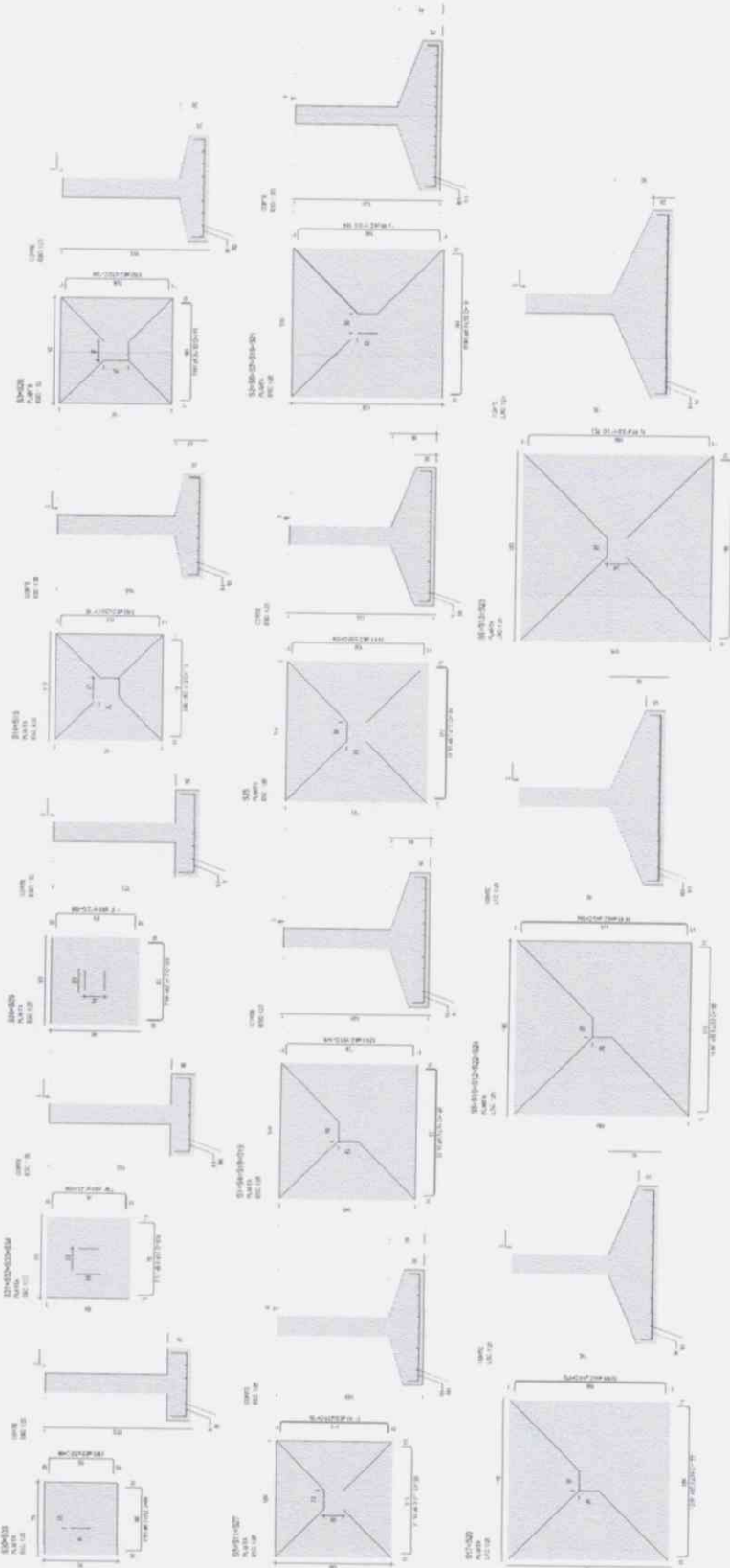

01 APARELHOS DE BASTÃO

DIÂMETRO DE CURVATURA

| Φ | 8 | 10 | 12 | 16 | 20 | 25 |
|---|---|----|----|----|----|----|
| R | 4 | 5  | 7  | 9  | 14 | 20 |

DETALHE P/ FIXAÇÃO DE GRAMPOS

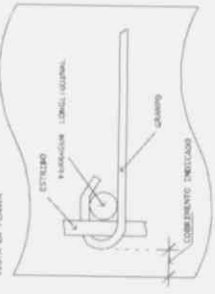

Ana Lúcia da Costa Mello  
Secretária de Educação  
Portaria Nº 003 01 08/2015

252  
R

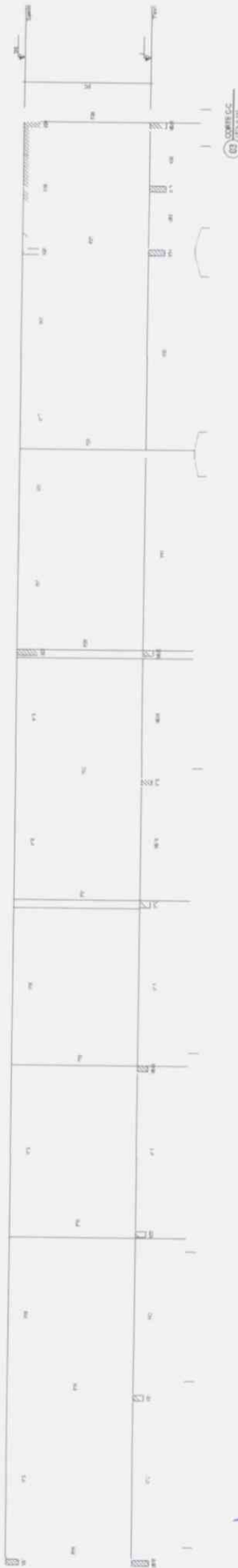
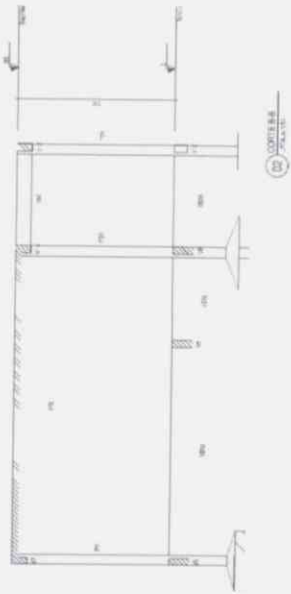
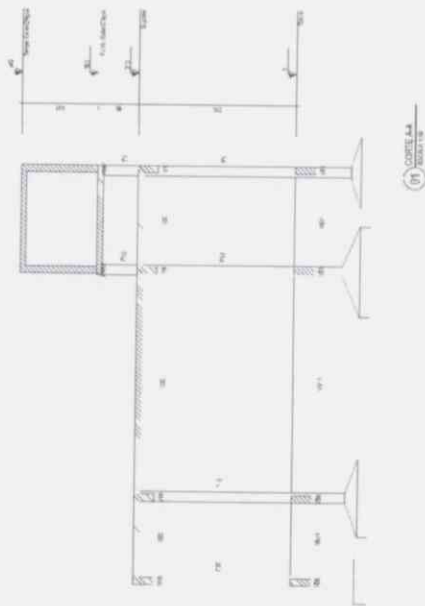

SECRETARIA MUNICIPAL DE EDUCAÇÃO

Ana Lúcia da Costa Mello  
Secretária de Educação  
Portaria Nº 003/01 08/2019

253  
P

**GEOPAC**  
SISTEMA DE GESTÃO DE OBRAS PÚBLICAS  
PROJETO DE LICITAÇÃO Nº 003/2019  
EMPRESA: CONSTRUTORA NOROESTE S.A.  
RUA ESTADUAL DO GOVERNADOR ALUIZ GONÇALVES, 1000 - JARDIM AMARILHADA  
CAMPINAS - SP  
CNPJ Nº 06.718.088/0001-00  
INSCRIÇÃO ESTADUAL Nº 067.000.000-00  
Nº 003/01 08/2019

P

P

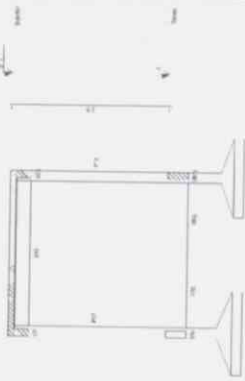
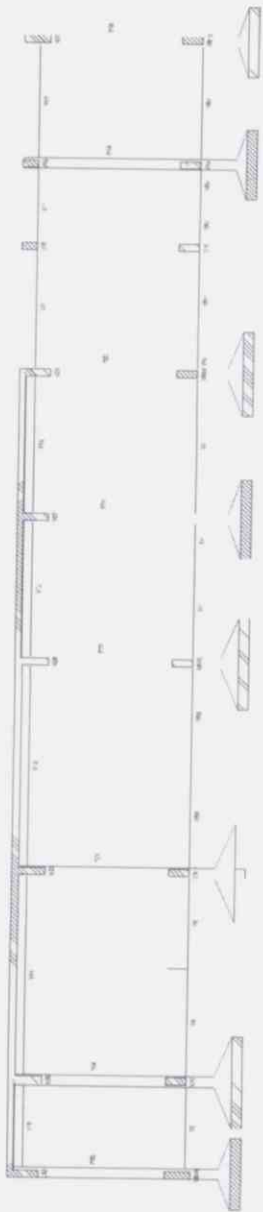

(A) LOTE 1.02  
ÁREA: 21,00

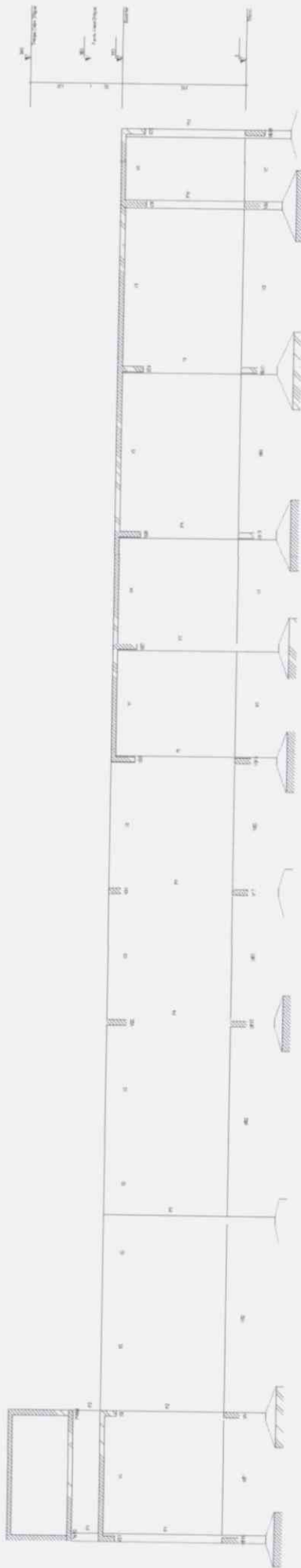

(B) LOTE 1.03  
ÁREA: 10,00

CP

254  
A

CP

SECRETARIA DE EDUCAÇÃO  
**Ana Lúcia da Costa Mello**  
 Secretária de Educação  
 Portaria Nº 003.01-08/2019

**GEOPAC**  
 GEOPAC S.A. - GEOPAC S.A. - GEOPAC S.A.  
 PROJETO DE ARQUITETURA DE INTERIORES  
 CONSULTORIA DE ARQUITETURA DE INTERIORES  
 AV. ANTENAS, 100 - JARDIM ANTENAS, 04062-000 - SÃO PAULO, SP

WELTON ROCHA DE  
 ARQUITETO  
 CREA/SP 124.048/O-0  
 01/11/2019

| ITEM | QUANTIDADE | UNID. | VALOR UNIT. | VALOR TOTAL  |
|------|------------|-------|-------------|--------------|
| 1    | 100        | M     | 10,00       | 1.000,00     |
| 2    | 200        | M     | 15,00       | 3.000,00     |
| 3    | 300        | M     | 20,00       | 6.000,00     |
| 4    | 400        | M     | 25,00       | 10.000,00    |
| 5    | 500        | M     | 30,00       | 15.000,00    |
| 6    | 600        | M     | 35,00       | 21.000,00    |
| 7    | 700        | M     | 40,00       | 28.000,00    |
| 8    | 800        | M     | 45,00       | 36.000,00    |
| 9    | 900        | M     | 50,00       | 45.000,00    |
| 10   | 1000       | M     | 55,00       | 55.000,00    |
| 11   | 1100       | M     | 60,00       | 66.000,00    |
| 12   | 1200       | M     | 65,00       | 78.000,00    |
| 13   | 1300       | M     | 70,00       | 91.000,00    |
| 14   | 1400       | M     | 75,00       | 105.000,00   |
| 15   | 1500       | M     | 80,00       | 120.000,00   |
| 16   | 1600       | M     | 85,00       | 136.000,00   |
| 17   | 1700       | M     | 90,00       | 153.000,00   |
| 18   | 1800       | M     | 95,00       | 171.000,00   |
| 19   | 1900       | M     | 100,00      | 190.000,00   |
| 20   | 2000       | M     | 105,00      | 210.000,00   |
| 21   | 2100       | M     | 110,00      | 231.000,00   |
| 22   | 2200       | M     | 115,00      | 253.000,00   |
| 23   | 2300       | M     | 120,00      | 276.000,00   |
| 24   | 2400       | M     | 125,00      | 300.000,00   |
| 25   | 2500       | M     | 130,00      | 325.000,00   |
| 26   | 2600       | M     | 135,00      | 351.000,00   |
| 27   | 2700       | M     | 140,00      | 378.000,00   |
| 28   | 2800       | M     | 145,00      | 406.000,00   |
| 29   | 2900       | M     | 150,00      | 435.000,00   |
| 30   | 3000       | M     | 155,00      | 465.000,00   |
| 31   | 3100       | M     | 160,00      | 496.000,00   |
| 32   | 3200       | M     | 165,00      | 528.000,00   |
| 33   | 3300       | M     | 170,00      | 561.000,00   |
| 34   | 3400       | M     | 175,00      | 595.000,00   |
| 35   | 3500       | M     | 180,00      | 630.000,00   |
| 36   | 3600       | M     | 185,00      | 666.000,00   |
| 37   | 3700       | M     | 190,00      | 703.000,00   |
| 38   | 3800       | M     | 195,00      | 741.000,00   |
| 39   | 3900       | M     | 200,00      | 780.000,00   |
| 40   | 4000       | M     | 205,00      | 820.000,00   |
| 41   | 4100       | M     | 210,00      | 861.000,00   |
| 42   | 4200       | M     | 215,00      | 903.000,00   |
| 43   | 4300       | M     | 220,00      | 946.000,00   |
| 44   | 4400       | M     | 225,00      | 990.000,00   |
| 45   | 4500       | M     | 230,00      | 1.035.000,00 |
| 46   | 4600       | M     | 235,00      | 1.081.000,00 |
| 47   | 4700       | M     | 240,00      | 1.128.000,00 |
| 48   | 4800       | M     | 245,00      | 1.176.000,00 |
| 49   | 4900       | M     | 250,00      | 1.225.000,00 |
| 50   | 5000       | M     | 255,00      | 1.275.000,00 |
| 51   | 5100       | M     | 260,00      | 1.326.000,00 |
| 52   | 5200       | M     | 265,00      | 1.378.000,00 |
| 53   | 5300       | M     | 270,00      | 1.431.000,00 |
| 54   | 5400       | M     | 275,00      | 1.485.000,00 |
| 55   | 5500       | M     | 280,00      | 1.540.000,00 |
| 56   | 5600       | M     | 285,00      | 1.596.000,00 |
| 57   | 5700       | M     | 290,00      | 1.653.000,00 |
| 58   | 5800       | M     | 295,00      | 1.711.000,00 |
| 59   | 5900       | M     | 300,00      | 1.770.000,00 |
| 60   | 6000       | M     | 305,00      | 1.830.000,00 |
| 61   | 6100       | M     | 310,00      | 1.891.000,00 |
| 62   | 6200       | M     | 315,00      | 1.953.000,00 |
| 63   | 6300       | M     | 320,00      | 2.016.000,00 |
| 64   | 6400       | M     | 325,00      | 2.080.000,00 |
| 65   | 6500       | M     | 330,00      | 2.145.000,00 |
| 66   | 6600       | M     | 335,00      | 2.211.000,00 |
| 67   | 6700       | M     | 340,00      | 2.278.000,00 |
| 68   | 6800       | M     | 345,00      | 2.346.000,00 |
| 69   | 6900       | M     | 350,00      | 2.415.000,00 |
| 70   | 7000       | M     | 355,00      | 2.485.000,00 |
| 71   | 7100       | M     | 360,00      | 2.556.000,00 |
| 72   | 7200       | M     | 365,00      | 2.628.000,00 |
| 73   | 7300       | M     | 370,00      | 2.701.000,00 |
| 74   | 7400       | M     | 375,00      | 2.775.000,00 |
| 75   | 7500       | M     | 380,00      | 2.850.000,00 |
| 76   | 7600       | M     | 385,00      | 2.926.000,00 |
| 77   | 7700       | M     | 390,00      | 3.003.000,00 |
| 78   | 7800       | M     | 395,00      | 3.081.000,00 |
| 79   | 7900       | M     | 400,00      | 3.160.000,00 |
| 80   | 8000       | M     | 405,00      | 3.240.000,00 |
| 81   | 8100       | M     | 410,00      | 3.321.000,00 |
| 82   | 8200       | M     | 415,00      | 3.403.000,00 |
| 83   | 8300       | M     | 420,00      | 3.486.000,00 |
| 84   | 8400       | M     | 425,00      | 3.570.000,00 |
| 85   | 8500       | M     | 430,00      | 3.655.000,00 |
| 86   | 8600       | M     | 435,00      | 3.741.000,00 |
| 87   | 8700       | M     | 440,00      | 3.828.000,00 |
| 88   | 8800       | M     | 445,00      | 3.916.000,00 |
| 89   | 8900       | M     | 450,00      | 4.005.000,00 |
| 90   | 9000       | M     | 455,00      | 4.095.000,00 |
| 91   | 9100       | M     | 460,00      | 4.186.000,00 |
| 92   | 9200       | M     | 465,00      | 4.278.000,00 |
| 93   | 9300       | M     | 470,00      | 4.371.000,00 |
| 94   | 9400       | M     | 475,00      | 4.465.000,00 |
| 95   | 9500       | M     | 480,00      | 4.560.000,00 |
| 96   | 9600       | M     | 485,00      | 4.656.000,00 |
| 97   | 9700       | M     | 490,00      | 4.753.000,00 |
| 98   | 9800       | M     | 495,00      | 4.851.000,00 |
| 99   | 9900       | M     | 500,00      | 4.950.000,00 |
| 100  | 10000      | M     | 505,00      | 5.050.000,00 |

**ANEXO III**

**PROPOSTA N.º 003.01 08/2019**

**Projeto de Implantação de Sistema de Transporte de Cargas**

ESTRUTURA DE CONCRETO ARMADO

INSTITUIÇÃO PROPONENTE

*[Assinatura]*

**Ana Lígia da Costa Mello**  
Secretaria de Educação  
Portaria N.º 003.01 08/2019

**GEO PAC**  
PROPOSTA N.º 003.01 08/2019

PROPOSTA N.º 003.01 08/2019

PROPOSTA N.º 003.01 08/2019

PROPOSTA N.º 003.01 08/2019

PROPOSTA N.º 003.01 08/2019

PROPOSTA N.º 003.01 08/2019

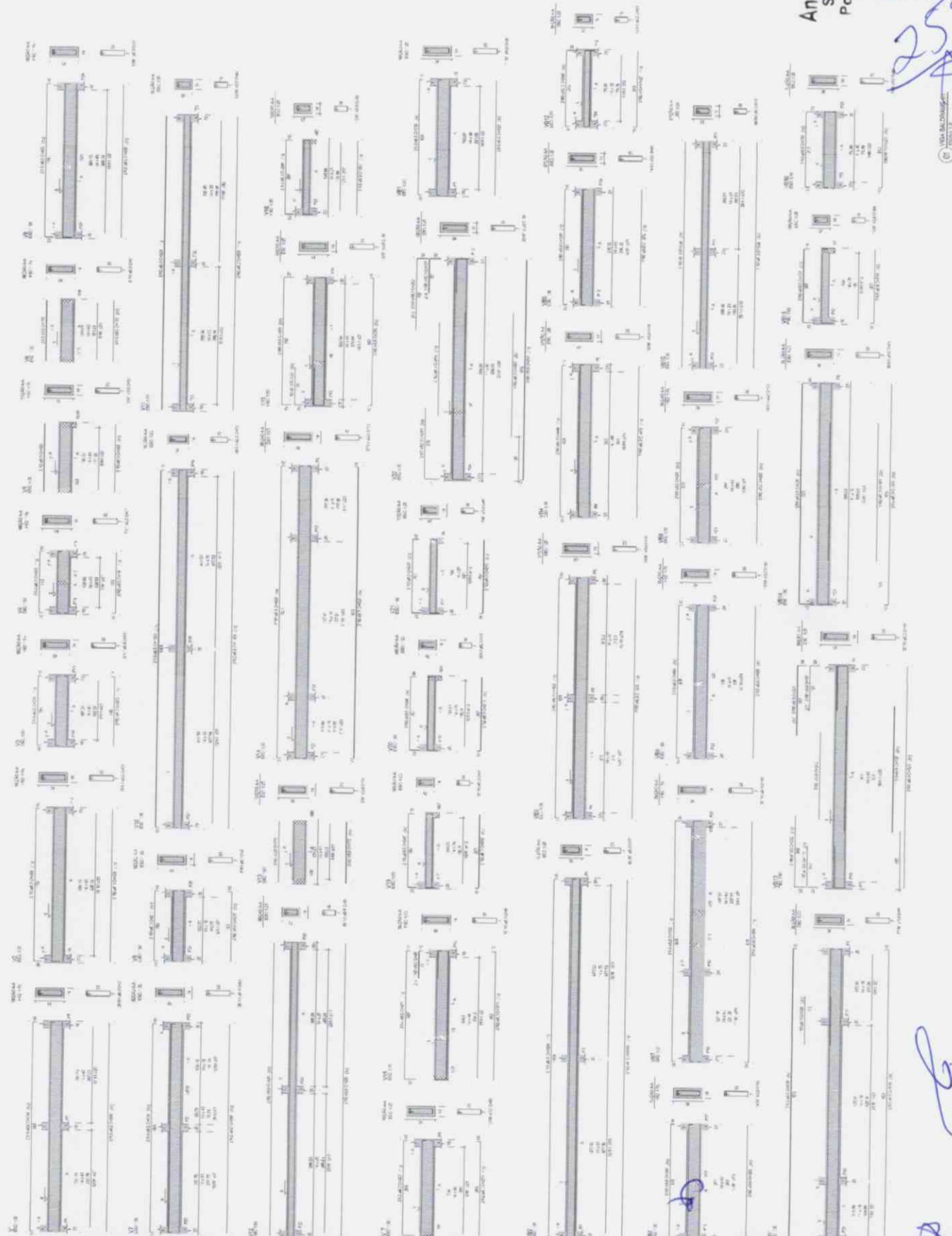

255

(0) [Assinatura]

RELATÓRIO DO AÇO

| ELEMENTO | AÇO  | N    | DIAM (mm) | QUANT | CLIMIT (cm) | C.TOTAL (cm) |
|----------|------|------|-----------|-------|-------------|--------------|
| VB16     | CA50 | 1    | 3.0       | 30    | 81          | 2730         |
|          | CA50 | 2    | 8.0       | 1     | 375         | 375          |
|          | CA50 | 4    | 12.0      | 2     | 539         | 1278         |
| VB17     | CA50 | 1    | 5.0       | 30    | 75          | 1470         |
|          | CA50 | 2    | 8.0       | 2     | 248         | 496          |
|          | CA50 | 3    | 8.0       | 1     | 365         | 365          |
| VB19     | CA50 | 4    | 8.0       | 2     | 539         | 1278         |
|          | CA50 | 5    | 12.5      | 2     | 281         | 562          |
|          | CA50 | 6    | 10.0      | 2     | 365         | 730          |
|          | CA50 | 7    | 10.0      | 2     | 365         | 730          |
|          | CA50 | 8    | 8.0       | 1     | 365         | 365          |
|          | CA50 | 9    | 8.0       | 2     | 623         | 1246         |
|          | CA50 | 10   | 8.0       | 2     | 207         | 414          |
| CA50     | 11   | 10.0 | 2         | 211   | 422         |              |

RESUMO DO AÇO

| AÇO             | DIAM (mm) | C.TOTAL (m) | PESO = 0% (N) |
|-----------------|-----------|-------------|---------------|
| CA50            | 8.0       | 81.3        | 34.2          |
| CA50            | 10.0      | 4.2         | 2.8           |
| CA50            | 12.5      | 24          | 23.1          |
| CA50            | 5.0       | 86.9        | 13.4          |
| PESO TOTAL (kg) |           |             |               |
| CA50            | 45.0      |             |               |
| CA50            | 13.4      |             |               |

Volume de concreto (C-30) = 1.15 m³  
 Área de forma = 18.33 m²

ASSINATURAS E APROVAÇÃO

PROJETISTA

LEONARDO SILVEIRA LIMA  
 ENGENHEIRO CIVIL - RNP: 0807591067

APROVAÇÃO

Ano Luta da Costa Mello  
 Secretaria de Educação  
 Portaria N° 003 01 08/2019

**GEO PAC**  
 AVENIDA PAULO ANTONIO TOMAS, N° 1025, SALA 30106  
 BARRIO ALBERTA I FORTALEZA  
 FONE: 85 3341 3147 EMAIL: GEO.PAC@GEO.PAC.COM.BR

PROPRIETARIO

PREFEITURA MUNICIPAL DE ARACATI

CONSTRUÇÃO DE ESCOLA DE 12 SALAS NO BARRIO MALOCA

PROJETO

PROJETO ESTRUTURAL EM CONCRETO - BLOCO I - BLOCO ADMINISTRATIVO

IDENTIFICAÇÃO DO DESENHO

01 VIGA BALDRAME B2

TOTAL  
 MALOCA / ARACATI - CE  
 DESENHO  
 LEONARDO SILVEIRA

ESCALA  
 INDICADA

DATA  
 MARCO/2020

ARCT - 30.20  
 08/16

250

SEÇÃO AA  
 ESC: 1:25

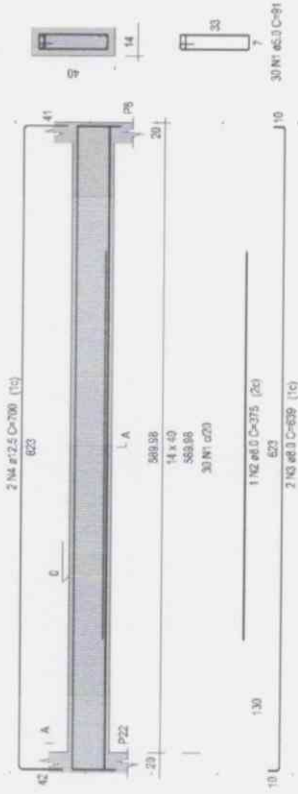

SEÇÃO AA  
 ESC: 1:25

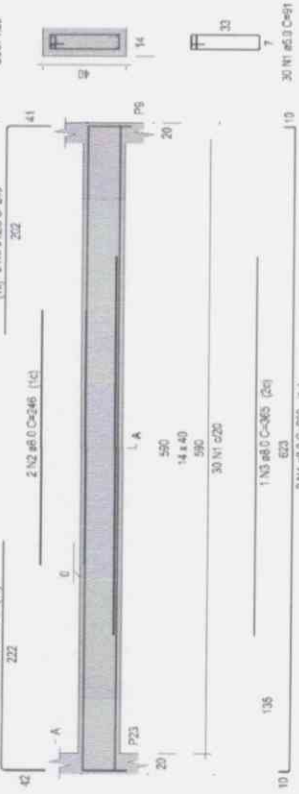

SEÇÃO AA  
 ESC: 1:25

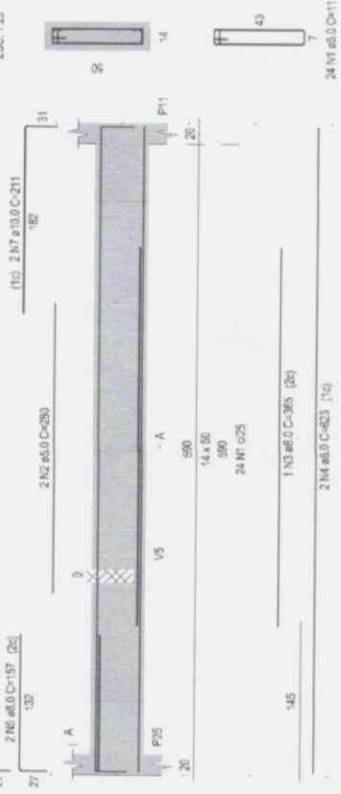

01 VIGA BALDRAME 02  
 ESCALA: 1:50

Handwritten mark 'G'

Handwritten signature

Handwritten mark 'A'

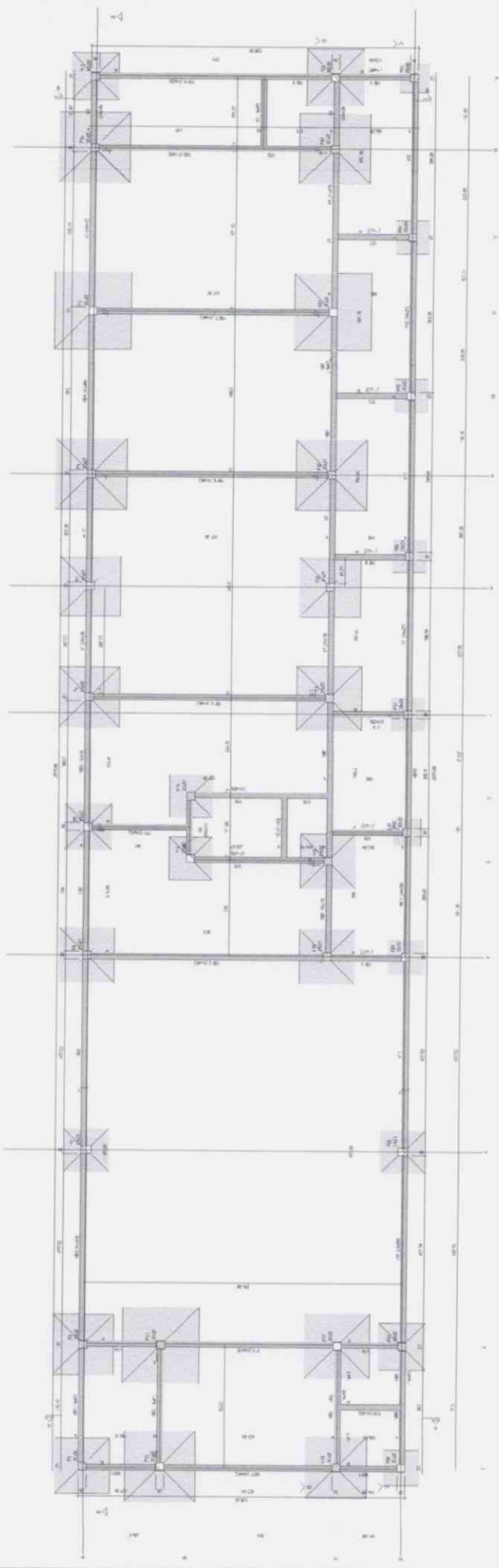

(B) FORMA DE PAVIMENTO ENTREGUE EM 02/08/2019

| Item | Descrição | Quantidade | Valor Unitário | Valor Total |
|------|-----------|------------|----------------|-------------|
| 1    | ...       | ...        | ...            | ...         |
| 2    | ...       | ...        | ...            | ...         |
| 3    | ...       | ...        | ...            | ...         |
| 4    | ...       | ...        | ...            | ...         |
| 5    | ...       | ...        | ...            | ...         |
| 6    | ...       | ...        | ...            | ...         |
| 7    | ...       | ...        | ...            | ...         |
| 8    | ...       | ...        | ...            | ...         |
| 9    | ...       | ...        | ...            | ...         |
| 10   | ...       | ...        | ...            | ...         |
| 11   | ...       | ...        | ...            | ...         |
| 12   | ...       | ...        | ...            | ...         |
| 13   | ...       | ...        | ...            | ...         |
| 14   | ...       | ...        | ...            | ...         |
| 15   | ...       | ...        | ...            | ...         |
| 16   | ...       | ...        | ...            | ...         |
| 17   | ...       | ...        | ...            | ...         |
| 18   | ...       | ...        | ...            | ...         |
| 19   | ...       | ...        | ...            | ...         |
| 20   | ...       | ...        | ...            | ...         |
| 21   | ...       | ...        | ...            | ...         |
| 22   | ...       | ...        | ...            | ...         |
| 23   | ...       | ...        | ...            | ...         |
| 24   | ...       | ...        | ...            | ...         |
| 25   | ...       | ...        | ...            | ...         |
| 26   | ...       | ...        | ...            | ...         |
| 27   | ...       | ...        | ...            | ...         |
| 28   | ...       | ...        | ...            | ...         |
| 29   | ...       | ...        | ...            | ...         |
| 30   | ...       | ...        | ...            | ...         |
| 31   | ...       | ...        | ...            | ...         |
| 32   | ...       | ...        | ...            | ...         |
| 33   | ...       | ...        | ...            | ...         |
| 34   | ...       | ...        | ...            | ...         |
| 35   | ...       | ...        | ...            | ...         |
| 36   | ...       | ...        | ...            | ...         |
| 37   | ...       | ...        | ...            | ...         |
| 38   | ...       | ...        | ...            | ...         |
| 39   | ...       | ...        | ...            | ...         |
| 40   | ...       | ...        | ...            | ...         |
| 41   | ...       | ...        | ...            | ...         |
| 42   | ...       | ...        | ...            | ...         |
| 43   | ...       | ...        | ...            | ...         |
| 44   | ...       | ...        | ...            | ...         |
| 45   | ...       | ...        | ...            | ...         |
| 46   | ...       | ...        | ...            | ...         |
| 47   | ...       | ...        | ...            | ...         |
| 48   | ...       | ...        | ...            | ...         |
| 49   | ...       | ...        | ...            | ...         |
| 50   | ...       | ...        | ...            | ...         |
| 51   | ...       | ...        | ...            | ...         |
| 52   | ...       | ...        | ...            | ...         |
| 53   | ...       | ...        | ...            | ...         |
| 54   | ...       | ...        | ...            | ...         |
| 55   | ...       | ...        | ...            | ...         |
| 56   | ...       | ...        | ...            | ...         |
| 57   | ...       | ...        | ...            | ...         |
| 58   | ...       | ...        | ...            | ...         |
| 59   | ...       | ...        | ...            | ...         |
| 60   | ...       | ...        | ...            | ...         |
| 61   | ...       | ...        | ...            | ...         |
| 62   | ...       | ...        | ...            | ...         |
| 63   | ...       | ...        | ...            | ...         |
| 64   | ...       | ...        | ...            | ...         |
| 65   | ...       | ...        | ...            | ...         |
| 66   | ...       | ...        | ...            | ...         |
| 67   | ...       | ...        | ...            | ...         |
| 68   | ...       | ...        | ...            | ...         |
| 69   | ...       | ...        | ...            | ...         |
| 70   | ...       | ...        | ...            | ...         |
| 71   | ...       | ...        | ...            | ...         |
| 72   | ...       | ...        | ...            | ...         |
| 73   | ...       | ...        | ...            | ...         |
| 74   | ...       | ...        | ...            | ...         |
| 75   | ...       | ...        | ...            | ...         |
| 76   | ...       | ...        | ...            | ...         |
| 77   | ...       | ...        | ...            | ...         |
| 78   | ...       | ...        | ...            | ...         |
| 79   | ...       | ...        | ...            | ...         |
| 80   | ...       | ...        | ...            | ...         |
| 81   | ...       | ...        | ...            | ...         |
| 82   | ...       | ...        | ...            | ...         |
| 83   | ...       | ...        | ...            | ...         |
| 84   | ...       | ...        | ...            | ...         |
| 85   | ...       | ...        | ...            | ...         |
| 86   | ...       | ...        | ...            | ...         |
| 87   | ...       | ...        | ...            | ...         |
| 88   | ...       | ...        | ...            | ...         |
| 89   | ...       | ...        | ...            | ...         |
| 90   | ...       | ...        | ...            | ...         |
| 91   | ...       | ...        | ...            | ...         |
| 92   | ...       | ...        | ...            | ...         |
| 93   | ...       | ...        | ...            | ...         |
| 94   | ...       | ...        | ...            | ...         |
| 95   | ...       | ...        | ...            | ...         |
| 96   | ...       | ...        | ...            | ...         |
| 97   | ...       | ...        | ...            | ...         |
| 98   | ...       | ...        | ...            | ...         |
| 99   | ...       | ...        | ...            | ...         |
| 100  | ...       | ...        | ...            | ...         |

MUNICÍPIO DE ANÁPOLIS  
 GOIÁS  
 ANA LÚCIDA COSTA MELLO  
 Secretária de Educação  
 Portaria Nº 003.01 08/2019  
**GEOPAC**  
 GOIÁS  
 PREFEITURA MUNICIPAL DE ANÁPOLIS  
 SECRETARIA MUNICIPAL DE EDUCAÇÃO  
 Rua: ...  
 CEP: ...  
 Fone: ...  
 E-mail: ...  
 ANA LÚCIDA COSTA MELLO  
 SECRETÁRIA DE EDUCAÇÃO

257  
 R

R

R

R