

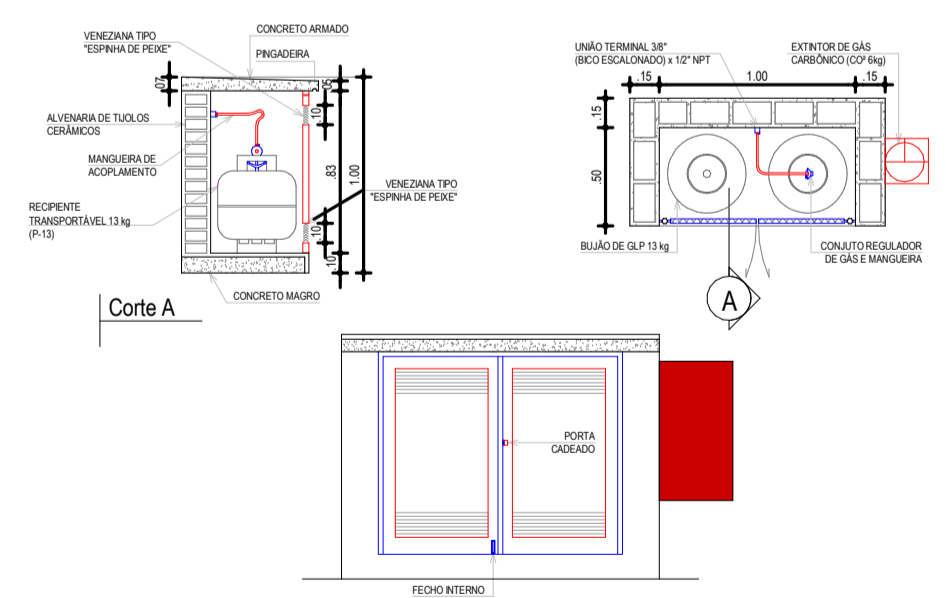

TÉRREO
1:75

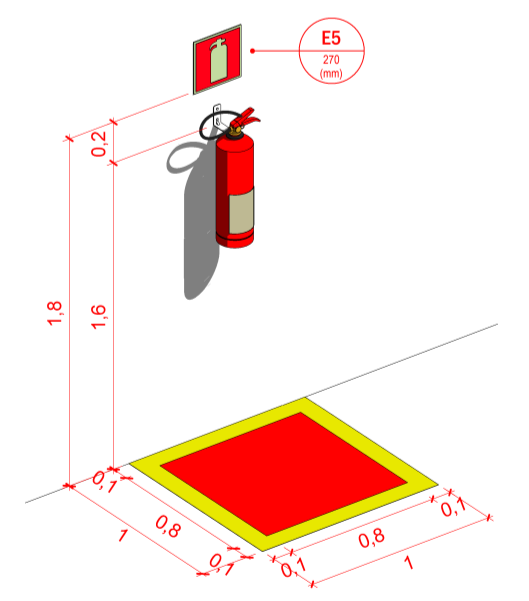

DETALHE CENTRAL DE GÁS GLP
S/ ESCALA



DETALHE EXTINTOR PAREDE - 3D
S/ ESCALA

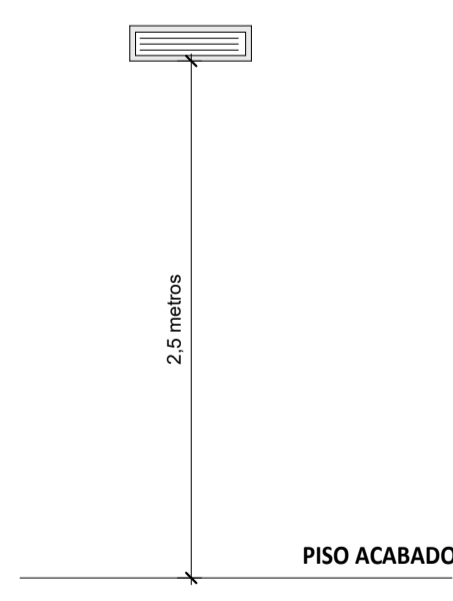

DETALHE ILUMINAÇÃO DE EMERGÊNCIA DE PAREDE
S/ ESCALA

- ILUMINAÇÃO DE EMERGÊNCIA**
- AUTONOMIA MÍNIMA DE 4 (quatro) HORAS.
 - PAINEL TENSORES DE ALIMENTAÇÃO SUPERIORES A 30V. INSTALAR À 2,5m DO PISO.
 - EM LOCAL COM DESENVEL OU COM OBSTÁCULOS, TALS COMO ESCADAS E PORTAS COM ALTURA INFERIOR A 2,5m, O EQUIPAMENTO DEVERÁ GARANTIR NÍVEL DE ILUMINAMENTO NO PISO DA OBRA DE 1,5 LUX.
 - DEVERÁ GARANTIR 3 LUX, EM LOCALS PLANOS, TALS COMO CORREDORES, HALLS E LOCALS SEMIFRONTALS.
 - OS PONTOS DE LUZ NÃO DEVEM CAUSAR DOLICAMENTO, SEJA DIRETAMENTE OU ILUMINAÇÃO INCRSTA.
 - OS RESULTADOS DE ILUMINAÇÃO DE EMERGÊNCIA DEVERÃO SER INDEPENDENTES DOS EFEITOS DE ILUMINAÇÃO, SENDO EXECUTADOS EM CIRCUITO 230V/60Hz.
 - SE OS PONTOS DE LUZ NÃO DEVEREM CAUSAR DOLICAMENTO, ENQUANTO QUE OS APARENTES PODEM SER DE PVC RIGIDO ANTI-CHAMA.

LEGENDA DE SÍMBOLOS:

	NOME DO CORTE		SÍMBOLO DE PASSA ENTRE OS PAVIMENTOS
	001		SÍMBOLO DE PASSA ENTRE OS PAVIMENTOS
	Mº DA FRANCHA		SÍMBOLO DE PASSA ENTRE OS PAVIMENTOS
			SÍMBOLO DE PASSA ENTRE OS PAVIMENTOS
			SÍMBOLO DE PASSA ENTRE OS PAVIMENTOS
			SÍMBOLO DE PASSA ENTRE OS PAVIMENTOS
			SÍMBOLO DE PASSA ENTRE OS PAVIMENTOS
			SÍMBOLO DE PASSA ENTRE OS PAVIMENTOS
			SÍMBOLO DE PASSA ENTRE OS PAVIMENTOS
			SÍMBOLO DE PASSA ENTRE OS PAVIMENTOS
			SÍMBOLO DE PASSA ENTRE OS PAVIMENTOS
			SÍMBOLO DE PASSA ENTRE OS PAVIMENTOS
			SÍMBOLO DE PASSA ENTRE OS PAVIMENTOS
			SÍMBOLO DE PASSA ENTRE OS PAVIMENTOS
			SÍMBOLO DE PASSA ENTRE OS PAVIMENTOS
			SÍMBOLO DE PASSA ENTRE OS PAVIMENTOS
			SÍMBOLO DE PASSA ENTRE OS PAVIMENTOS
			SÍMBOLO DE PASSA ENTRE OS PAVIMENTOS
			SÍMBOLO DE PASSA ENTRE OS PAVIMENTOS
			SÍMBOLO DE PASSA ENTRE OS PAVIMENTOS
			SÍMBOLO DE PASSA ENTRE OS PAVIMENTOS
			SÍMBOLO DE PASSA ENTRE OS PAVIMENTOS
			SÍMBOLO DE PASSA ENTRE OS PAVIMENTOS
			SÍMBOLO DE PASSA ENTRE OS PAVIMENTOS
			SÍMBOLO DE PASSA ENTRE OS PAVIMENTOS
			SÍMBOLO DE PASSA ENTRE OS PAVIMENTOS
			SÍMBOLO DE PASSA ENTRE OS PAVIMENTOS
			SÍMBOLO DE PASSA ENTRE OS PAVIMENTOS
			SÍMBOLO DE PASSA ENTRE OS PAVIMENTOS
			SÍMBOLO DE PASSA ENTRE OS PAVIMENTOS
			SÍMBOLO DE PASSA ENTRE OS PAVIMENTOS
			SÍMBOLO DE PASSA ENTRE OS PAVIMENTOS
			SÍMBOLO DE PASSA ENTRE OS PAVIMENTOS
			SÍMBOLO DE PASSA ENTRE OS PAVIMENTOS
			SÍMBOLO DE PASSA ENTRE OS PAVIMENTOS
			SÍMBOLO DE PASSA ENTRE OS PAVIMENTOS
			SÍMBOLO DE PASSA ENTRE OS PAVIMENTOS
			SÍMBOLO DE PASSA ENTRE OS PAVIMENTOS
			SÍMBOLO DE PASSA ENTRE OS PAVIMENTOS
			SÍMBOLO DE PASSA ENTRE OS PAVIMENTOS
			SÍMBOLO DE PASSA ENTRE OS PAVIMENTOS
			SÍMBOLO DE PASSA ENTRE OS PAVIMENTOS
			SÍMBOLO DE PASSA ENTRE OS PAVIMENTOS
			SÍMBOLO DE PASSA ENTRE OS PAVIMENTOS
			SÍMBOLO DE PASSA ENTRE OS PAVIMENTOS
			SÍMBOLO DE PASSA ENTRE OS PAVIMENTOS
			SÍMBOLO DE PASSA ENTRE OS PAVIMENTOS
			SÍMBOLO DE PASSA ENTRE OS PAVIMENTOS
			SÍMBOLO DE PASSA ENTRE OS PAVIMENTOS
			SÍMBOLO DE PASSA ENTRE OS PAVIMENTOS
			SÍMBOLO DE PASSA ENTRE OS PAVIMENTOS
			SÍMBOLO DE PASSA ENTRE OS PAVIMENTOS
			SÍMBOLO DE PASSA ENTRE OS PAVIMENTOS
			SÍMBOLO DE PASSA ENTRE OS PAVIMENTOS
			SÍMBOLO DE PASSA ENTRE OS PAVIMENTOS
			SÍMBOLO DE PASSA ENTRE OS PAVIMENTOS
			SÍMBOLO DE PASSA ENTRE OS PAVIMENTOS
			SÍMBOLO DE PASSA ENTRE OS PAVIMENTOS
			SÍMBOLO DE PASSA ENTRE OS PAVIMENTOS
			SÍMBOLO DE PASSA ENTRE OS PAVIMENTOS
			SÍMBOLO DE PASSA ENTRE OS PAVIMENTOS
			SÍMBOLO DE PASSA ENTRE OS PAVIMENTOS
			SÍMBOLO DE PASSA ENTRE OS PAVIMENTOS
			SÍMBOLO DE PASSA ENTRE OS PAVIMENTOS
			SÍMBOLO DE PASSA ENTRE OS PAVIMENTOS
			SÍMBOLO DE PASSA ENTRE OS PAVIMENTOS
			SÍMBOLO DE PASSA ENTRE OS PAVIMENTOS
			SÍMBOLO DE PASSA ENTRE OS PAVIMENTOS
			SÍMBOLO DE PASSA ENTRE OS PAVIMENTOS
			SÍMBOLO DE PASSA ENTRE OS PAVIMENTOS
			SÍMBOLO DE PASSA ENTRE OS PAVIMENTOS
			SÍMBOLO DE PASSA ENTRE OS PAVIMENTOS
			SÍMBOLO DE PASSA ENTRE OS PAVIMENTOS
			SÍMBOLO DE PASSA ENTRE OS PAVIMENTOS
			SÍMBOLO DE PASSA ENTRE OS PAVIMENTOS
			SÍMBOLO DE PASSA ENTRE OS PAVIMENTOS
			SÍMBOLO DE PASSA ENTRE OS PAVIMENTOS
			SÍMBOLO DE PASSA ENTRE OS PAVIMENTOS
			SÍMBOLO DE PASSA ENTRE OS PAVIMENTOS
			SÍMBOLO DE PASSA ENTRE OS PAVIMENTOS
			SÍMBOLO DE PASSA ENTRE OS PAVIMENTOS
			SÍMBOLO DE PASSA ENTRE OS PAVIMENTOS
			SÍMBOLO DE PASSA ENTRE OS PAVIMENTOS
			SÍMBOLO DE PASSA ENTRE OS PAVIMENTOS
			SÍMBOLO DE PASSA ENTRE OS PAVIMENTOS
			SÍMBOLO DE PASSA ENTRE OS PAVIMENTOS
			SÍMBOLO DE PASSA ENTRE OS PAVIMENTOS
			SÍMBOLO DE PASSA ENTRE OS PAVIMENTOS
			SÍMBOLO DE PASSA ENTRE OS PAVIMENTOS
			SÍMBOLO DE PASSA ENTRE OS PAVIMENTOS
			SÍMBOLO DE PASSA ENTRE OS PAVIMENTOS
			SÍMBOLO DE PASSA ENTRE OS PAVIMENTOS
			SÍMBOLO DE PASSA ENTRE OS PAVIMENTOS
			SÍMBOLO DE PASSA ENTRE OS PAVIMENTOS
			SÍMBOLO DE PASSA ENTRE OS PAVIMENTOS
			SÍMBOLO DE PASSA ENTRE OS PAVIMENTOS
			SÍMBOLO DE PASSA ENTRE OS PAVIMENTOS
			SÍMBOLO DE PASSA ENTRE OS PAVIMENTOS
			SÍMBOLO DE PASSA ENTRE OS PAVIMENTOS
			SÍMBOLO DE PASSA ENTRE OS PAVIMENTOS

- NOTAS GERAIS**
1. MEMORIAL DESCRITIVO E PARTE INTEGRANTE DESTA PROPOSTA.
 2. TODOS OS EQUIPAMENTOS DE PROTEÇÃO E COMBATE A INCÊNDIO DEVERÃO POSSUIR CERTIFICAÇÃO EMBRANCHA DE METRO E ACORDO COM ABNT.
 3. TOMAR COMO REFERÊNCIA A ELABORAÇÃO DO PROJETO, O CÓDIGO DE SEGURANÇA CONTRA INCÊNDIO DE COPPO DE COMBATE A INCÊNDIO DA ABNT NBR 13623:2015.
 4. ILUMINAÇÃO DE EMERGÊNCIA: BLOCO AUTÔNOMO COM AUTONOMIA MÍNIMA DE 4h NAS ESCADAS, ANTE-CÂMERA E ROTAS DE FUGA, INSTALADA COM ALTURA MÍNIMA DE 2,50m. O CONJUNTO DE ALIMENTAÇÃO DEVERÁ SER PROTEGIDO CONTRA O GOLPE DE FULMINEANTE, DE 200kV E TERMINAMENTO DE TUA COMPLETADA COM LÂMPARAS LEDS DO TIPO GU10, ATENDENDO TAMBÉM AS DIVERSAS NORMAS ABNT.
 5. NA IMPLANTAÇÃO DE FITAS ANTI-DERRAPANTES OU SIMILARES EM ESCADAS, A DISTÂNCIA DEVERÁ SER, PREFERENCIALMENTE, DE 300 (TRÊS CENTÍMETROS) A 400 (QUATRO CENTÍMETROS) CONTIGUA À PAREDE DA MURTELA DE SEGURANÇA, E EM PAVIMENTO DE 100 (CINQUENTA) A 150 (CINQUENTA) CENTÍMETROS.
- SALA DE EMERGÊNCIA/ROTA DE FUGA NBR 13623:2015 - CRIBNET 11-30**
1. TODOS OS PAVIMENTOS DEVERÃO SER SINALIZADOS COM INDICAÇÃO CLARA DO SENTIDO DE SAÍDA.
 2. O CONTROLO DA ESCADA ENCAIXADA DEVERÁ ESTAR PRESENTE DE AMBOS OS LADOS DA ESCADA.
 3. O CONTROLO DA ESCADA ENCAIXADA DEVERÁ TER ALTURA ENTRE 1,10m E 1,30m DO PISO DO PAVIMENTO.
 4. AS PORTAS DEVEEM TER O PAVIMENTO DE ESCADA ENCAIXADA OU LAJE DE SEGURANÇA ASSIM COMO AS PORTAS DE AMBIENTES DE USO COMUM (SALÕES DE FESTA, ETC.) DEVERÃO ABRIR NO SENTIDO DA FUGA.
 5. NAS ROTAS DE FUGA NÃO SE DEVERÃO PORTAS DE ACESSO E DE SEGURANÇA, EXCETO QUANDO ESTA FOR UTILIZADA COMO PORTA DE SEGURANÇA DA ESCADA ENCAIXADA. DEVIDO PERMANECER ABERTA DURANTE TODO O TRANSFERENCIO DO EVENTO, DEVE SER REALIZADO O MANEJO DE PORTAS DE FUGA POR MEIO DE TUBOS DE RESPIRAÇÃO DE SAÍDA DE EMERGÊNCIA.
 6. VERIFIQUE A UTILIZAÇÃO DE PEÇAS PLÁSTICAS EM FECHADURAS, ESPERTELOS, MANEJOS, DOBRADIÇAS E OUTROS, NÃO PERMITINDO A ENTRADA DE FUMOS AUTOMÁTICA E SEM AÇÃO CATALÍTICA ANIMA DE 30 PESSOAS.
 7. A COLOCAÇÃO DE FECHADURAS NAS PORTAS DE ACESSO E DE SEGURANÇA DEVERÁ SER DEVIDA, DEVIDO QUE SEJA POSSÍVEL A ABERTURA PELA LADO INTERNO, SEM NECESSIDADE DE CHAVE, ADMITINDO SE QUE A ABERTURA PELA LADO EXTERNO SEJA FEITA APENAS POR MEIO DE DISPOSITIVOS DE SEGURANÇA DE MANEJOS, ETC.
 8. OS PONTOS DE MANEJO EM GÊNERO DE SALVAMENTO, LOCALIZADOS NA OBRA, DEVERÃO SER SINALIZADOS EM SUA BASE COM UM CÍRCULO DE COR VERDEVA, COM DIÂMETRO DE 40 (QUARENTA) CENTÍMETROS.
 9. AS PORTAS AUTOMATIZADAS NAS ROTAS DE FUGA DEVERÃO SER CONTRIBUÍVEIS DE MATERIAS NÃO INFLAMMÁVEIS EM CASO DE FUMOS DE FUMOS, TEMPERATURA, TENSÃO E ETC. E DEVIDO A BATERIA AUTÔNOMICA, QUE ABRE A PORTA EM CASO DE CORTE DA ENERGIA ELÉTRICA, ATRAVÉS DE UMA UNIDADE DE MANEJO COM SUPERVIAÇÃO AUTOMÁTICA, ALTERNANDO, USANDO PORTAS DE MANEJO SOB SUPERVIAÇÃO DE UM BRIGADISTA.

ASSINATURA E APROVAÇÃO

PROJETA:

LEONARDO SILVEIRA LIMA
ENGENHEIRO CIVIL E SANITARISTA
CREA RNP 20781/067

PROPRIETÁRIO: **PREFEITURA MUNICIPAL DE ARACATI**

EMPREENHAMENTO: **CONSTRUÇÃO DE ESCOLA EM TABULEIRO DO CABREIRO**

CONTEÚDO DA FRANCHA: **INSTALAÇÕES DE PREVENÇÃO E COMBATE A INCÊNDIO**

DESENHO: CAMILY VASCONCELOS

REVISÃO: R01

CONTÉUDO: LAYOUT SALA MULTUISO

ESCALA: INDICADA

DATA: MAR/2025

FRANCHA: 01/01

Forma A1 Esc. 100mm x 150mm